

A 605

de	Gebrauchsanweisung Injektormodul
cs	Návod k obsluze Injektorový modul
da	Brugsanvisning Injektormodul
en	Operating instructions Injector module
es	Instrucciones de manejo Módulo inyector
fi	Käyttöohje Suorasuihkumoduuli
fr	Mode d'emploi Module à injection
it	Istruzioni d'uso Modulo a iniezione
ja	取扱説明書 インジェクターモジュール
ko	사용 설명서 인젝터 모듈
nl	Gebruiksaanwijzing injectormodule
no	Bruksanvisning injektormodul
pl	Instrukcja użytkowania Moduł iniekcyjny
pt	Instruções de utilização Módulo inyector
ru	Инструкция по эксплуатации Инжекторный модуль
sk	Návod na použitie Injektorový modul
sv	Bruksanvisning injektormodul
tr	Kullanım Kılavuzu Enjektör Modülü
uk	Інструкція з експлуатації Інжекторний модуль
zh	操作说明书 注射器模块

de 3
cs 9
da 15
en 21
es 27
fi 33
fr 39
it 45
ja 51
ko 57
nl 63
no 69
pl 75
pt 81
ru 87
sk 93
sv 99
tr105
uk111
zh117

Warnungen

⚠ Warnungen enthalten sicherheitsrelevante Informationen. Sie warnen vor möglichen Personen- und Sachschäden. Lesen Sie die Warnungen sorgfältig durch und beachten Sie die darin angegebenen Handlungsaufforderungen und Verhaltensregeln.

Hinweise

Hinweise enthalten Informationen, die besonders beachtet werden müssen.

Zusatzinformationen und Anmerkungen

Zusätzliche Informationen und Anmerkungen sind durch einen einfachen Rahmen gekennzeichnet.

Handlungsschritte

Jedem Handlungsschritt ist ein schwarzes Quadrat vorangestellt.

Beispiel:

■ Wählen Sie eine Option mit Hilfe der Pfeiltasten aus und speichern Sie die Einstellung mit *OK*.

Display

Im Display angezeigte Ausdrücke sind durch eine besondere Schriftart, die der Displayschrift nachempfunden ist, gekennzeichnet.

Beispiel:

Menü Einstellungen .

de - Bestimmungsgemäße Verwendung

Mit Hilfe dieses Moduls können maschinell aufbereitbare Laborgläser und Laborutensilien in einem Miele Reinigungs- und Desinfektionsgerät für Laborgläser und Laborutensilien aufbereitet werden. Hierzu sind auch die Gebrauchsanweisung des Reinigungs- und Desinfektionsgerätes sowie die Informationen der Hersteller der Laborgläser und Laborutensilien zu beachten.

Das Modul A 605 ist für die Aufbereitung von Zentrifugenröhrchen, Vials, Reagenzgläsern für Fraktionssammler oder Autosampler-Röhrchen ausgelegt.

Das Modul ist in den Wagen A 503 einsetzbar.

Im weiteren Verlauf dieser Gebrauchsanweisung wird das Reinigungs- und Desinfektionsgerät als Reinigungsautomat bezeichnet. Aufbereitbare Laborgläser und Laborutensilien werden in dieser Gebrauchsanweisung allgemein als Spülgut bezeichnet, wenn diese nicht näher definiert sind.

Fragen und technische Probleme

Bei Rückfragen oder technischen Problemen wenden Sie sich bitte an Miele. Die Kontaktdaten finden Sie auf der Rückseite der Gebrauchsanweisung Ihres Reinigungsautomaten oder unter www.miele-professional.com.

Beladungsträger

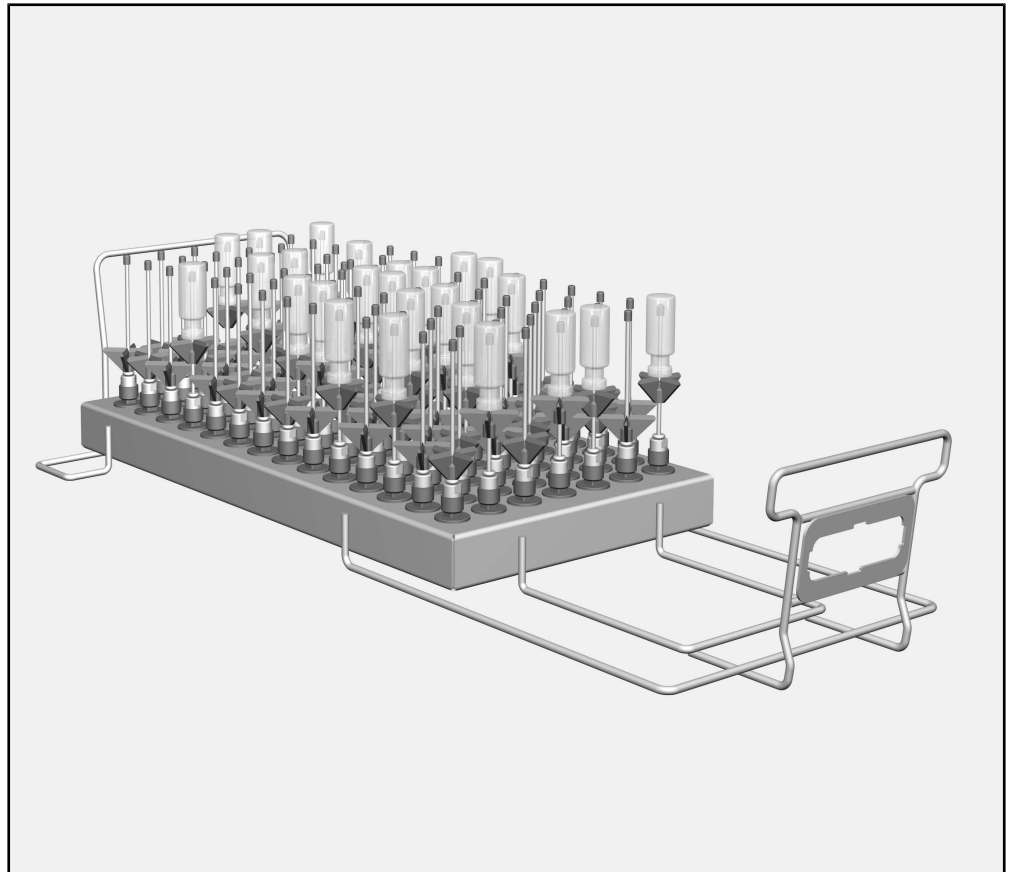

– Modul A 605, Höhe 160 mm, Breite 255 mm, Tiefe 611 mm

Das Modul ist für Spülgut mit einem maximalen Durchmesser von 20 mm und einer maximalen Höhe von 160 mm geeignet.

Im Lieferumfang enthalten

– 98 x ID 110, Injektordüse mit Kunststoffstütze, Länge 110 mm,
Ø 2,5 mm

Entsorgung der Transportverpa- ckung

Die Verpackung schützt vor Transportschäden. Die Verpackungsmaterialien sind nach umweltverträglichen und entsorgungstechnischen Gesichtspunkten ausgewählt und deshalb recycelbar.

Das Rückführen der Verpackung in den Materialkreislauf spart Rohstoffe und verringert das Abfallaufkommen. Ihr Fachhändler nimmt die Verpackung zurück.

de - Sicherheitshinweise und Warnungen

Lesen Sie die Gebrauchsanweisung aufmerksam durch, bevor Sie diesen Beladungsträger benutzen. Dadurch schützen Sie sich und vermeiden Schäden am Beladungsträger.
Bewahren Sie die Gebrauchsanweisung sorgfältig auf.

⚠ Beachten Sie unbedingt die Gebrauchsanweisung des Reinigungsautomaten, insbesondere die darin enthaltenen Sicherheitshinweise und Warnungen.

- ▶ Das Modul ist ausschließlich für das in der Gebrauchsanweisung genannte Anwendungsgebiet zugelassen. Komponenten, wie z. B. Düsen, dürfen nur durch Miele Zubehör oder Original Ersatzteile ersetzt werden. Jegliche andere Verwendung, Umbauten und Veränderungen sind unzulässig und möglicherweise gefährlich.
- ▶ Vor dem ersten Gebrauch müssen neue Beladungsträger ohne Spülgut im Reinigungsautomaten abgespült werden.
- ▶ Kontrollieren Sie täglich alle Beladungsträger gemäß den Angaben im Kapitel „Instandhaltungsmaßnahmen“ in der Gebrauchsanweisung ihres Reinigungsautomaten.
- ▶ Bereiten Sie ausschließlich Spülgut auf, das von den jeweiligen Herstellern als maschinell aufbereitbar deklariert ist und beachten Sie dessen spezifische Aufbereitungshinweise.
- ▶ Glasbruch kann beim Be- und Entladen zu gefährlichen Verletzungen führen. Beschädigtes Spülgut aus Glas darf nicht im Reinigungsautomaten aufbereitet werden.
- ▶ Setzen Sie immer nur leere Module ohne Spülgut in die Wagen ein. Prüfen Sie vor jeder Beladung die korrekte Arretierung. Die Module müssen vor der Entnahme vollständig leer geräumt werden.
Beim Einsetzen oder der Entnahme von bestückten Modulen kann das Spülgut beschädigt werden und z. B. im Falle von Glasbruch zu Verletzungen führen.
- ▶ Das Aufbereitungsergebnis ist gegebenenfalls einer besonderen, nicht nur visuellen Prüfung zu unterziehen.

Miele haftet nicht für Schäden, die infolge von Nichtbeachtung der Sicherheitshinweise und Warnungen verursacht werden.

Das Einsetzen und Entnehmen der Module ist in der Gebrauchsanweisung des Wagens beschrieben.

Kontrollieren Sie bei der Beladung und vor jedem Programmstart:

- Sind die Spülvorrichtungen, wie z. B. Spülhülsen und Düsen, fest eingeschraubt?

⚠ Damit für alle Spülvorrichtungen ein ausreichend standardisierter Spüldruck gegeben ist, müssen alle Schraubansätze mit Düsen, Adaptern, Spülhülsen oder Blindschrauben versehen sein. Es dürfen keine beschädigten Spülvorrichtungen wie Düsen, Adapter oder Spülhülsen verwendet werden.

Nicht mit Spülgut belegte Spülvorrichtungen müssen nicht durch Blindschrauben ersetzt werden.

- Ist das eingesetzte Modul richtig an die Wasserversorgung des Beladungsträgers angeschlossen?

Spülgut einordnen

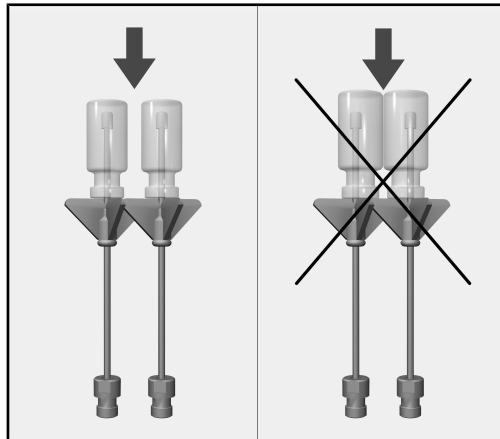

Die einzelnen Gläser dürfen sich nicht berühren.

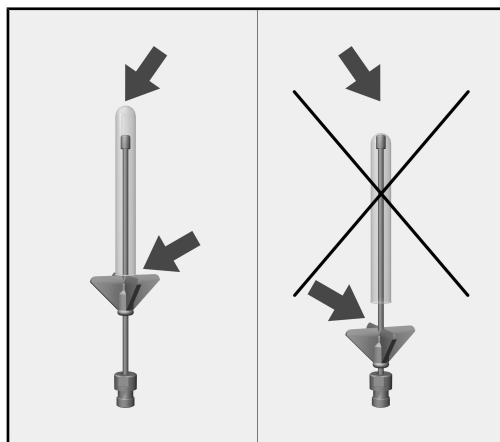

Falls die Spitze der Düse am Glasboden anliegt, die Kunststoffstütze nach oben verschieben.

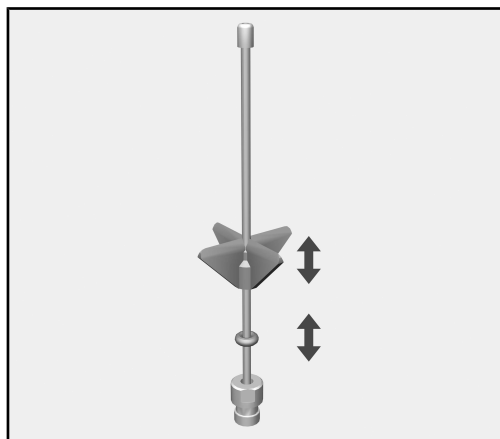

- Dazu die Kunststoffstütze bis zu der gewünschten Höhe verschieben. Gegebenenfalls eine Spitzzange zu Hilfe nehmen.
- Den O-Ring bis zur Kunststoffstütze schieben, um deren Position zu sichern.

Varovná upozornění

⚠ Varovná upozornění obsahují informace důležité pro bezpečnost. Varují před možným poraněním osob a věcnými škodami. Varovná upozornění si pozorně přečtěte a respektujte požadavky na jednání a pravidla chování, které jsou v nich uvedeny.

Upozornění

Upozornění obsahují informace, které musíte obzvlášť respektovat.

Doplňující informace a poznámky

Doplňující informace a poznámky jsou vyznačeny jednoduchým rámečkem.

Kroky jednání

Před každým krokem jednání je umístěný černý čtvereček.

Příklad:

■ Pomocí tlačítek se šipkou vyberte některou volbu a nastavení uložte pomocí OK.

Displej

Výrazy zobrazené na displeji se vyznačují zvláštním typem písma napodobujícím písmo na zobrazovačích.

Příklad:

Menu Nastavení .

Pomocí tohoto modulu lze v mycím a dezinfekčním přístroji Miele pro laboratorní sklo a laboratorní pomůcky připravovat laboratorní sklo a laboratorní pomůcky vhodné pro opakovanou přípravu. Je přitom nutné respektovat také návod k obsluze mycího a dezinfekčního přístroje a informace výrobců laboratorního skla a laboratorních pomůcek.

Modul A 605 je koncipovaný pro přípravu odstředivacích trubiček, vi-alek, zkumavek pro sběrač frakcí nebo trubiček automatických vzorkovačů.

Modul je možné nasadit do vozíku A 503.

V tomto návodu k obsluze se tento mycí a dezinfekční přístroj nadále označuje jako mycí a dezinfekční automat. Laboratorní sklo a laboratorní pomůcky, které lze připravovat, se v tomto návodu k obsluze obecně označují jako „myté předměty“, pokud nejsou blíže definovány.

Dotazy a technické problémy

Při zpětných dotazech nebo technických problémech se prosím obra-cejte na Miele. Kontaktní údaje naleznete na zadní straně návodu k obsluze svého mycího automatu nebo na adrese www.miele-professional.com.

Mycí koše

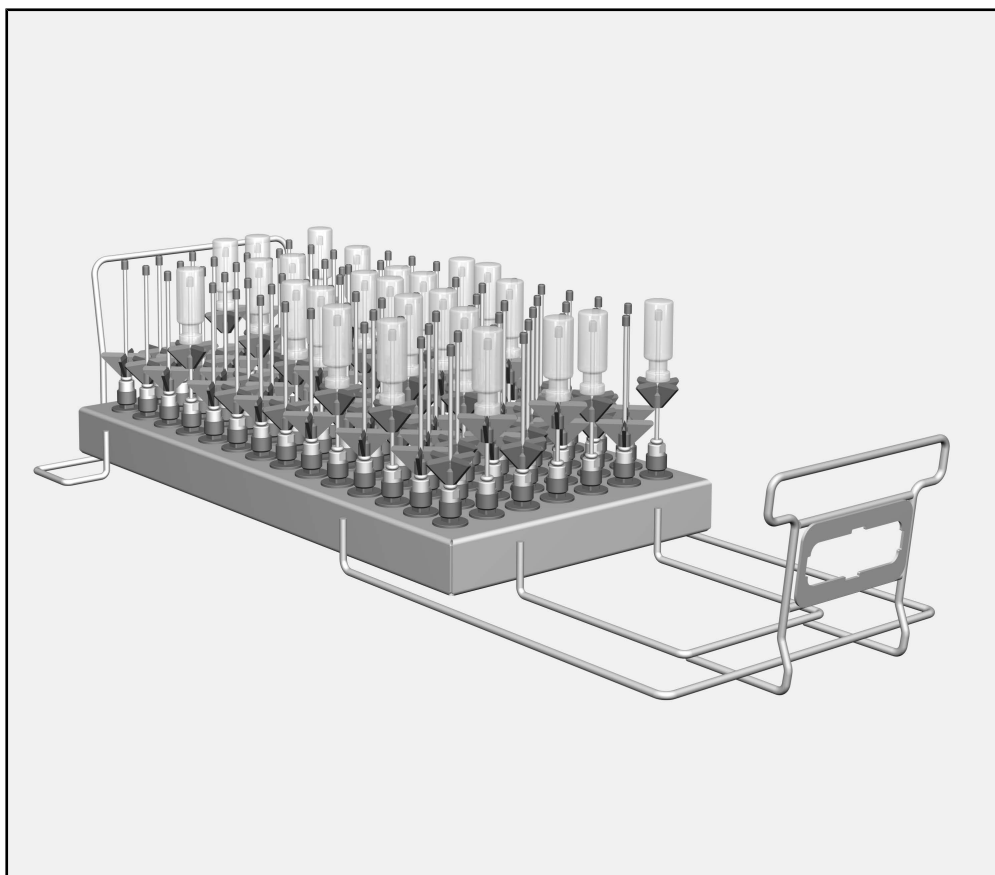

– modul A 605, výška 160 mm, šířka 255 mm, hloubka 611 mm

Modul je vhodný pro myté předměty s maximálním průměrem 20 mm a maximální výškou 160 mm.

Obsah dodávky

– 98 x ID 110, injektorová tryska s plastovou podpěrou, délka 110 mm, Ø 2,5 mm

Likvidace obalového materiálu

Obal chrání před poškozením během přepravy. Obalové materiály byly zvoleny s přihlédnutím k aspektům ochrany životního prostředí a k možnostem jejich likvidace, a jsou tedy recyklovatelné.

Vrácení obalů do materiálového cyklu šetří suroviny a snižuje množství odpadů. Váš specializovaný prodejce odebere obal zpět.

cs - Bezpečnostní pokyny a varovná upozornění

Než tento mycí koš budete používat, pozorně si přečtěte návod k obsluze. Tím ochráníte sebe a zabráníte škodám na mycím koši. Návod k obsluze pečlivě uschovejte.

 Bezpodmínečně dbejte návodu k obsluze mycího automatu, zvláště v něm obsažených bezpečnostních pokynů a varovných upozornění.

- ▶ Modul je schválený výhradně pro oblast použití uvedenou v návodu k obsluze. Komponenty, jako jsou např. trysky, smí být nahrazeny jen příslušenstvím Miele nebo originálními náhradními díly. Jakékoli jiné použití, přestavby a změny jsou nepřipustné a mohou být nebezpečné.
- ▶ Před prvním použitím musí být nové mycí koše omyty v mycím automatu bez předmětů k mytí.
- ▶ Denně kontrolujte všechny mycí koše podle údajů v kapitole „Opatření pro údržbu“ v návodu k obsluze svého mycího a dezinfekčního automatu.
- ▶ Připravujte výhradně předměty k mytí, které příslušní výrobci deklarují jako vhodné pro strojovou přípravu, a respektujte jejich specifická upozornění ohledně přípravy.
- ▶ Rozbité sklo může vést při ukládání a vyjímání k nebezpečným zraněním. Poškozené skleněné předměty k mytí se v mycím automatu nesmí připravovat.
- ▶ Do vozíku nasazujte vždy jen prázdné moduly bez předmětů k mytí. Před každým plněním zkontrolujte správnou aretaci. Moduly se musí před vyjmutím úplně vyprázdnit. Při nasazování nebo vyjímání osazených modulů se mohou poškodit myté předměty a např. v případě rozbití skla vést k poranění.
- ▶ Výsledek přípravy je případně nutné podrobit zvláštní, ne jen vizuální kontrole.

Miele neodpovídá za škody, které vzniknou v důsledku nedbání bezpečnostních pokynů a varovných upozornění.

Nasazování a vyjímání modulů je popsáno v návodu k obsluze vozíku.

Při plnění a před každým spuštěním programu zkontrolujte:

- Jsou pevně zašroubovaná mycí zařízení jako např. mycí pouzdra a trysky?

⚠ Aby byl pro všechna mycí zařízení k dispozici dostatečně standardizovaný mycí tlak, musí být všechny šroubovací nástavce opatřeny tryskami, adaptéry, mycími pouzdry nebo zaslepovacími šrouby.

Nesmí se používat poškozená mycí zařízení jako trysky, adaptéry nebo mycí pouzdra.

Mycí zařízení neobsazená předměty k mytí nemusí být nahrazena zaslepovacími šrouby.

- Je nasazený modul správně připojený k rozvodu vody mycího koše?

Uložení předmětů k mytí

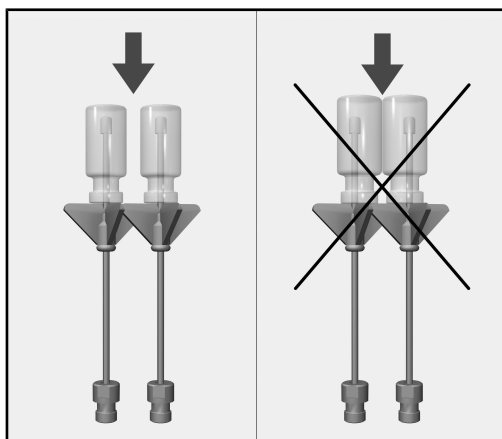

Jednotlivé kusy skla se nesmí dotýkat.

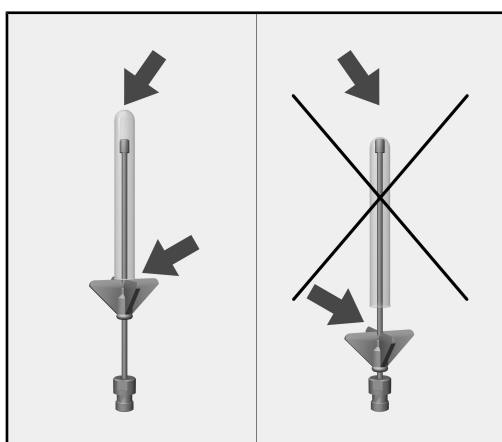

Pokud špička trysky dosedá na dno skla, přesuňte plastovou opěru nahoru.

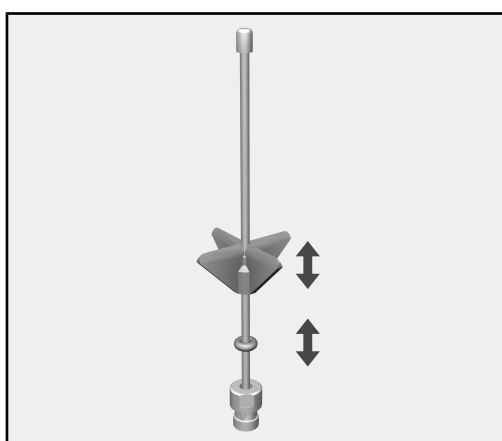

- K tomu plastovou opěru přesuňte do požadované výšky. Případně si vezměte na pomoc špičaté kleště.
- O-kroužek posuňte až k plastové opěře, abyste zajistili její polohu.

Advarsler

 Advarsler indeholder informationer vedrørende sikkerhed. De advarer mod mulige skader på personer og ting. Læs venligst advarslerne omhyggeligt, og følg opfordringerne og forholdsreglerne.

Anvisninger

Anvisninger indeholder informationer, som brugeren skal være særligt opmærksom på.

Yderligere informationer og bemærkninger

Yderligere informationer og bemærkninger vises med en ramme omkring.

Udførelse af handlinger

Foran handlinger, der skal foretages, vises et sort kvadrat.

Eksempel:

■ Vælg en valgmulighed med piletasterne, og gem indstillingen med *OK*.

Display

Udtryk, der forekommer i displayet, er vist med en fremhævet skrifttype, der er magen til skriften i displayet.

Eksempel:

Menuen Indstillinger .

da - Retningslinjer vedrørende brugen

Ved hjælp af denne vogn kan medicinsk udstyr, laboratorieglass og -utensilier, der er egnet til maskinel rengøring, rengøres i Miele rengørings- og desinfektionsmaskiner. Følg også brugsanvisningen til rengørings- og desinfektionsmaskinen og oplysningerne fra producenterne af hhv. det medicinske udstyr og laboratorieglass og -utensilier.

Modulet A 605 er beregnet til genbehandling af små centrifugerør, vials, reagensglas til fraktionsopsamling eller små autosampler-rør.

Modulet kan anbringes i vogn A 503.

I det efterfølgende benævnes rengørings- og desinfektionsmaskinen som rengøringsmaskine. Laboratorieglass og laboratorie-utensilier, der er egnet til maskinel rengøring benævnes i denne brugsanvisning som utensilier, hvis det medicinske udstyr ikke er nærmere defineret.

Spørgsmål og tekniske problemer

Kontakt Miele Service ved spørgsmål eller tekniske problemer. Kontaktinformationer står på bagsiden af brugsanvisningen til rengøringsmaskinen eller på www.miele.dk.

Vogn/kurv

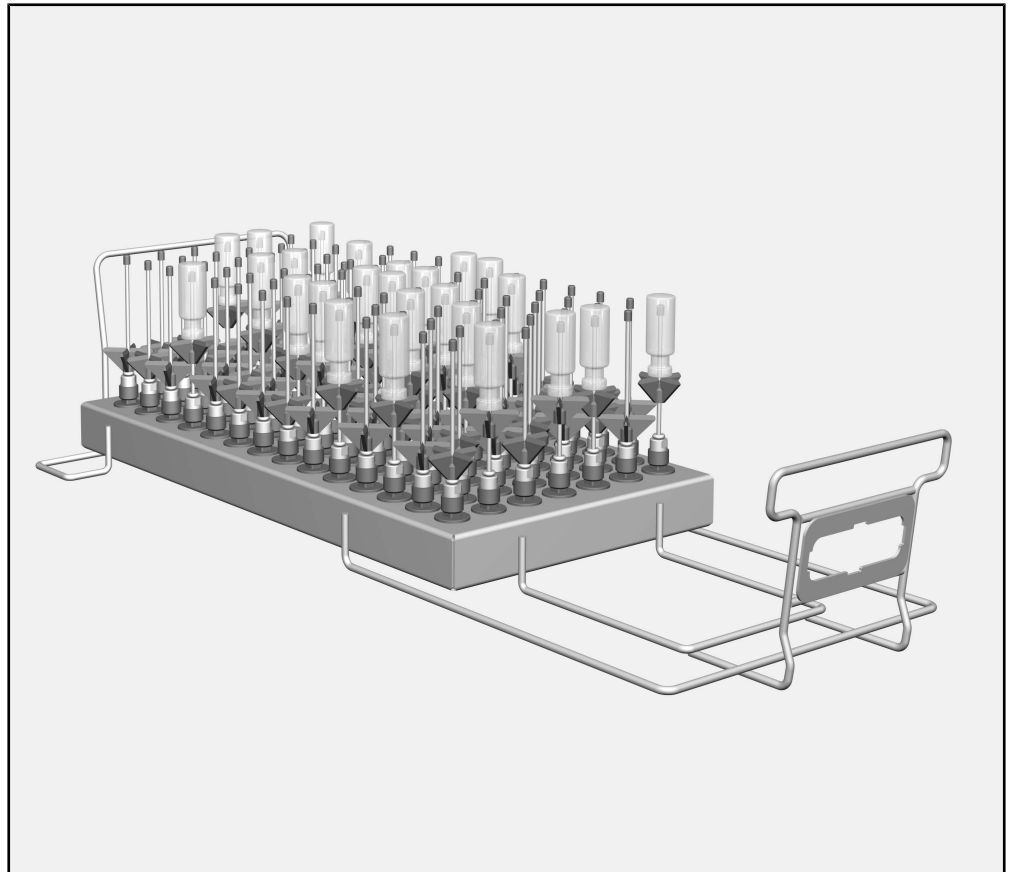

– Modul A 605, højde 160 mm, bredde 255 mm, dybde 611 mm

Modulet er egnet til utensilier med en maks. diameter på 20 mm og en maks. højde på 160 mm.

Medfølger ved levering

– 98 x ID 110, Injektordyse med kunststofstiver, længde 110 mm, Ø 2,5 mm

Bortskaffelse af emballagen

Emballagen beskytter mod transportskader. Emballagematerialerne er valgt ud fra miljø- og affaldstekniske hensyn og kan således genbruges.

Genbrug af emballagematerialerne sparer råstoffer og mindsker affaldsproblemerne. Emballagen bør derfor afleveres på nærmeste genbrugsstation/opsamlingssted.

da - Råd om sikkerhed og advarsler

Læs brugsanvisningen grundigt, inden kurven/vognen tages i brug. Derved undgås skader på personer og kurv/vogn. Gem brugsanvisningen til eventuel senere brug.

 Brugsanvisningen til rengøringsmaskinen skal ubetinget læses – især afsnittet Råd om sikkerhed og advarsler.

- ▶ Modulet er udelukkende beregnet til det i brugsanvisningen nævnte anvendelsesområde. Komponenter, som fx dyser må kun erstattes af originalt Miele tilbehør eller originale Miele reservedele. Enhver anden anvendelse, ombygninger og ændringer er ikke tilladt og kan være farlig.
- ▶ Inden første brug skal nye vogne og kurve skylles i rengøringsmaskinen uden utensilier.
- ▶ Kontroller alle vogne, kurve, moduler og indsætter dagligt i overensstemmelse med angivelserne i afsnittet Rengøring og vedligeholdelse i brugsanvisningen til rengøringsmaskinen.
- ▶ Genbehandl udelukkende utensilier, der af producenten af utensilierne er godkendt til maskinel rengøring, og følg producentens specifikke anvisninger om genbehandling.
- ▶ Glasbrud kan forårsage alvorlig tilskadekomst ved fyldning og tømnings af maskinen. Utensilier med glasbrud må ikke rengøres i rengøringsmaskinen.
- ▶ Modulerne skal være tomme uden utensilier, når de sættes ind på vognen. Kontroller før hver fyldning, om de er korrekt påsat. Modulerne skal være helt tømt, før de tages ud. Ved isætning og udtagning af fyldte moduler kan utensilierne blive beskadiget og evt. forårsage skader, fx i tilfælde af glasbrud.
- ▶ Rengøringsresultatet skal i givet fald underkastes en speciel, ikke kun visuel, kontrol.

Miele kan ikke gøres ansvarlig for skader, der måtte opstå som følge af tilsidesættelse af ovennævnte råd om sikkerhed og advarsler.

Anbringelse og fjernelse af modulerne er beskrevet i brugsanvisningen til vognen.

Kontroller ved hver fyldning og inden hver programstart:

- Er skylleanordningerne, fx hylstre og dyser, skruet godt fast?

⚠ For at sikre et ensartet spuletryk for alle skylleanordninger skal alle skrueforbindelser være forsynet med dyser, adaptere, hylstre eller blindskruer.

Der må ikke anvendes beskadigede dyser, adaptere eller hylstre.

Ubenyttede skylleanordninger behøver ikke at erstattes med blindskruer.

- Er det anvendte modul tilsluttet korrekt til vognens vandtilslutning?

Utensilierne placeres

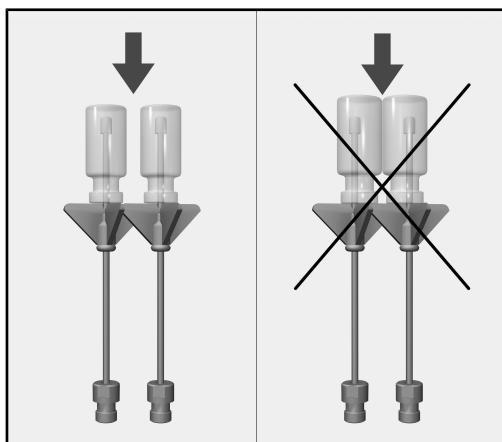

De enkelte glas må ikke berøre hinanden.

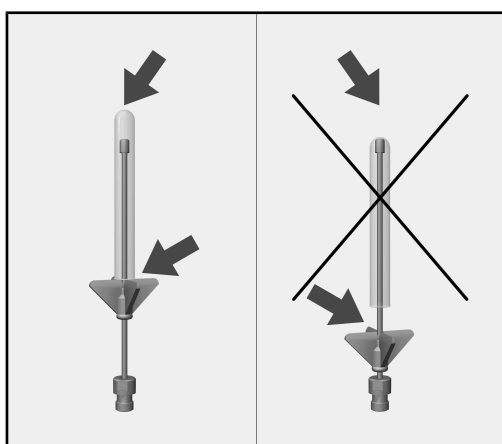

Hvis dysens spids berører glasbunden, skal kunststofstiveren skubbes opad.

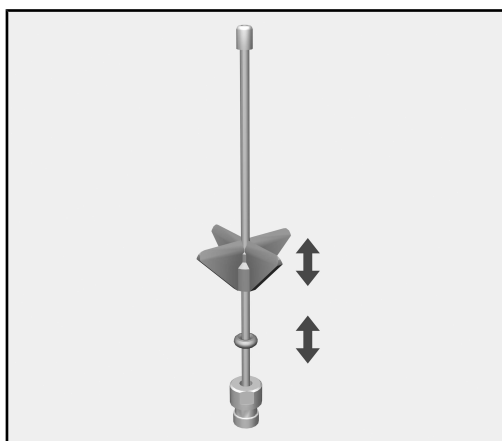

- Dertil skubbes kunststofstiveren op til den ønskede højde. Brug evt. en spidstang.
- Skub O-ringen op til kunststofstiveren for at fastgøre dennes position.

Important warnings

 Information which is important for safety is highlighted in a thick framed box with a warning symbol. This alerts you to the potential danger of injury to people or damage to property. Read these warning notes carefully and observe the procedural instructions and codes of practice they describe.

Notes

Information of particular importance that must be observed is highlighted in a thick framed box.

Additional information and comments

Additional information and comments are contained in a simple frame.

Operating steps

Operating steps are indicated by a black square bullet point.

Example:

- Select an option using the arrow buttons and save your choice with *OK*.

Display

Certain functions are shown in display messages using the same font as that used for the function itself in the display.

Example:

Settings  menu.

This module can be used to reprocess machine-reprocessible laboratory glassware and utensils in a Miele washer-disinfector for laboratory glassware and utensils. Follow the operating instructions for your washer-disinfector as well as the instructions of the glassware and utensil manufacturer on how to reprocess their items by machine.

The A 605 module is designed for reprocessing centrifuge tubes, phials, test tubes for fraction collectors and auto sampler tubes.

The module can be used in an A 503 mobile unit.

The washer-disinfector is generally referred to as “the machine” in these operating instructions. Reprocessible laboratory glassware and utensils are referred to as “items” if they are not more closely defined.

Queries and technical problems

If you have any queries or technical problems that you would like to discuss please contact Miele. Contact details can be found at the back of the Operating Instructions for your washer-disinfector or go to www.miele-professional.com.

Load carriers

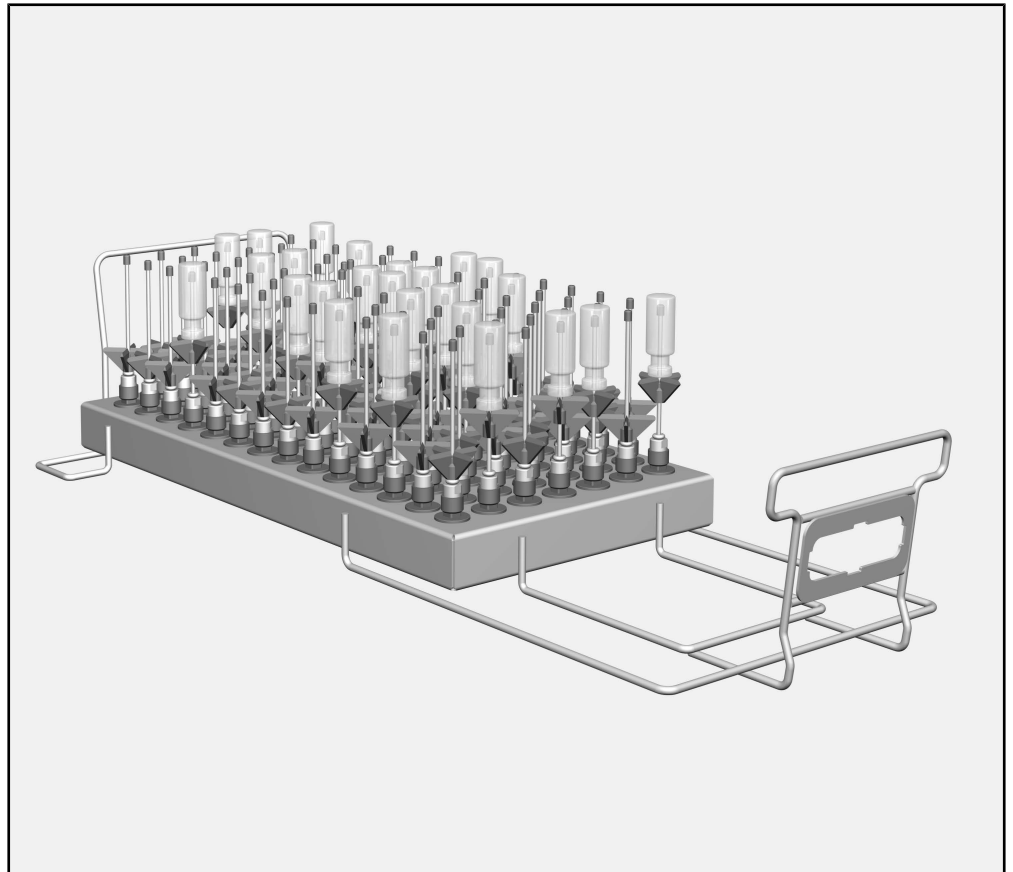

– A 605 module, height 160 mm, width 255 mm, depth 611 mm

The module is suitable for items with a maximum diameter of 20 mm and a maximum height of 160 mm.

Items supplied

– 98 x ID 110 injector nozzles with plastic supports. Length 110 mm, Ø 2.5 mm

Disposal of the packing material

The packaging is designed to protect against transportation damage. The packaging materials used are selected from materials which are environmentally friendly for disposal and should be recycled.

Recycling the packaging reduces the use of raw materials in the manufacturing process and also reduces the amount of waste in landfill sites.

en - Warning and Safety instructions

Read the operating instructions carefully before using this load carrier. This will help protect users from personal injury, and help protect the load carrier from damage.
Keep these operating instructions in a safe place.

 Please also read the operating instructions for your washer-disinfector and pay particular attention to the Warning and Safety instructions.

- ▶ The module is approved solely for the applications specified in the operating instructions. Components such as nozzles may only be replaced with Miele accessories or genuine Miele original spare parts. Alterations or conversion of the module, or using it for purposes other than those for which it was intended, are not permitted and could be dangerous.

- ▶ New load carriers must be cleaned in the washer-disinfector without a load prior to first use.
- ▶ Inspect all load carriers daily as described in the “Maintenance” section in the operating instructions for the machine.
- ▶ Only items which have been declared by their manufacturer as suitable for machine reprocessing may be processed. The manufacturer's specific reprocessing instructions must be observed.
- ▶ Broken glass can result in serious injury when loading or unloading. Damaged glass items must not be reprocessed in the machine.
- ▶ Only ever place empty, unloaded modules in the mobile unit. Check that they are correctly engaged before loading them. Modules must be completely emptied before removing them. Placing loaded modules in mobile units or removing them can cause damage to the wash load and cause injury should glassware be broken.
- ▶ The reprocessing result must be checked as necessary using a suitable test method and not just by a visual check.

Miele cannot be held liable for damage caused by non-compliance with these Warning and Safety Instructions.

The operating instructions for the loading carriage describe how to insert and remove the modules.

Before loading the machine and before starting a programme

- Check that fittings such as irrigation sleeves and injector nozzles are securely screwed into position.

⚠ Make sure that all screw connectors are fitted with injector nozzles, adapters, irrigation sleeves or blind stoppers to ensure that all fittings in use are supplied with sufficient standardised pressure.
Damaged fittings such as injector nozzles, adapters and irrigation sleeves must not be used.

Fittings not equipped with wash items do not have to be replaced blind stoppers.

- Is the module correctly docked to the water supply in the load carrier?

Preparing the load

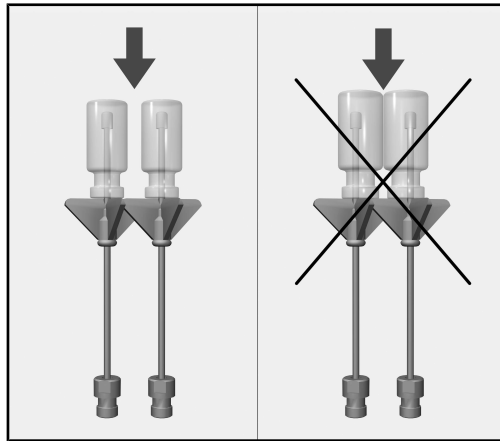

Individual items of glassware must not touch each other.

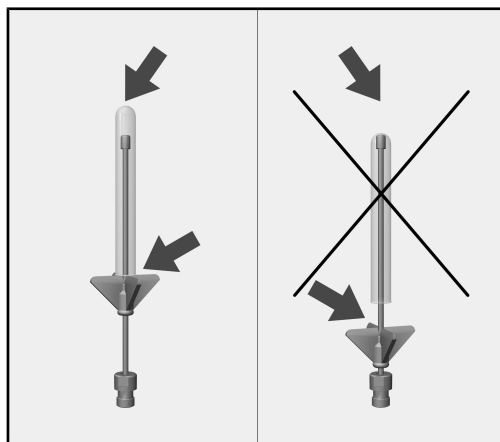

If the tip of an injector nozzle touches the bottom of a piece of glassware, the plastic support has to be pushed upwards.

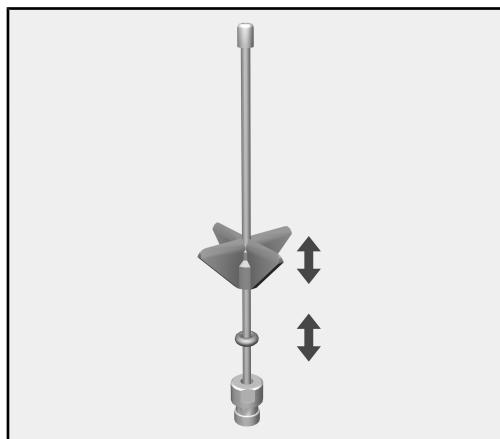

- Push the plastic support upwards to the height required. If necessary use a pair of pointed pliers to do so.
- Push the O-ring up to the plastic support to secure it in position.

Advertencias

⚠ Las advertencias contienen información concerniente a la seguridad. Advierten sobre posibles daños personales y materiales. Lea las advertencias detenidamente y cumpla los requisitos de manejo indicados y las normas de procedimiento.

Observaciones

Las advertencias contienen información que debe tenerse especialmente en cuenta.

Información adicional y observaciones

La información adicional y las observaciones se marcan con un marco simple.

Pasos de actuación

Cada paso de trabajo va precedido por un cuadrado negro.

Ejemplo:

■ Utilice las teclas de dirección para seleccionar una opción y guarde el ajuste con *OK*.

Display

Las expresiones que se muestran están marcadas con un tipo de letra especial que se recomienda para la letra del display.

Ejemplo:

Menú Ajustes .

Con la ayuda de este módulo es posible tratar a máquina los vidrios y utensilios de laboratorio retratables en una lavadora desinfectadora de Miele. Para ello también deben tenerse en cuenta las instrucciones de manejo de la lavadora desinfectadora, así como la información del fabricante de los vidrios y utensilios de laboratorio.

El módulo A 605 está diseñado para la preparación de tubos de centrifugado, viales, tubos de ensayo para colectores de fracción o tubos del muestreador automático.

El módulo se puede instalar en los carros A 503.

Más adelante en estas instrucciones de manejo este producto se denominará «lavadora desinfectadora». Los vidrios y utensilios de laboratorio retratables, se denominarán de forma general utensilios en caso de que no se definan de forma más precisa.

Preguntas y problemas técnicos

En caso de consultas o problemas técnicos, póngase en contacto con Miele. Encontrará los datos de contacto en la parte posterior de las instrucciones de manejo de su lavadora desinfectadora o en www.miele-professional.com.

Bandeja de carga

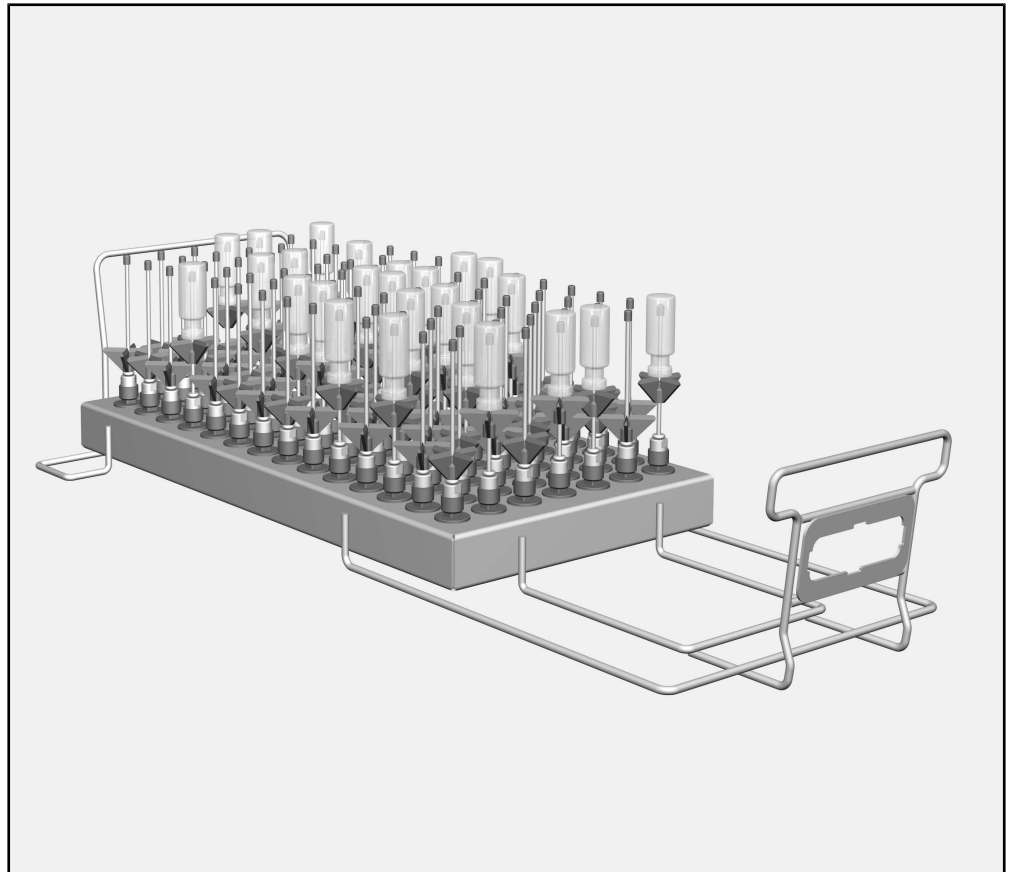

– Módulo A 605, altura 160 mm, anchura 255 mm, fondo 611 mm

El módulo es apto para utensilios con un diámetro máximo de 20 mm y una altura máxima de 160 mm.

Incluidos en el volumen de suministro
Eliminación del embalaje de transporte

– 98 x ID 110, difusor inyector con boquilla de plástico, longitud 110 mm, Ø 2,5 mm

El embalaje protege al aparato de daños durante el transporte. Los materiales del embalaje se han seleccionado siguiendo criterios ecológicos y en función de su posterior tratamiento en plantas de reciclaje.

La devolución del embalaje al ciclo de reciclado contribuye al ahorro de materias primas y reduce la generación de residuos. Por tanto, dichos materiales no deberán tirarse a la basura, sino entregarse en un punto de recogida específica.

es - Advertencias e indicaciones de seguridad

Lea detenidamente el manual de instrucciones de este carro antes de utilizarlo. De esta forma, se protegerá y evitará daños en el soporte de carga.
Guarde cuidadosamente las instrucciones de manejo.

 Es imprescindible que lea también las instrucciones de manejo de la lavadora desinfectadora, especialmente las Advertencias e indicaciones de seguridad que se recogen en las mismas.

- ▶ El módulo está permitido únicamente para el ámbito de aplicación mencionado en las instrucciones de manejo. Los componentes, como por ejemplo toberas, solo se pueden sustituir por accesorios Miele o piezas de repuestos originales. Cualquier otro uso, reconversión o modificación no está permitido y posiblemente sea peligroso.
- ▶ Las bandejas de carga nuevas deberán lavarse sin utensilios en la termodesinfectora antes del primer uso.
- ▶ Controle a diario todos los soportes de carga según las indicaciones del capítulo «Medidas de Mantenimiento» de las instrucciones de manejo de su lavadora desinfectadora.
- ▶ Trate únicamente utensilios que hayan sido declarados por el fabricante correspondiente como tratables a máquina y respete sus indicaciones específicas de tratamiento.
- ▶ La rotura del cristal al cargar o descargar puede causar lesiones severas. Los utensilios de cristal dañados no se pueden tratar en la lavadora desinfectadora.
- ▶ Coloque siempre módulos vacíos sin utensilios en el carro. Antes de cada carga compruebe siempre el anclaje. Antes de extraerlos, los módulos deben estar totalmente vacíos. Si se introducen o se sacan módulos cargados, los utensilios podrían resultar dañados y, en el caso de rotura de cristal, provocar lesiones.
- ▶ El resultado de esterilización deberá someterse, si procede, a un examen especial, no sólo visual.

Miele no se hace responsable de los daños que se hayan originado por la no observancia de las advertencias y avisos concernientes a la seguridad.

En el manual de instrucciones se describe cómo colocar y quitar el módulo.

Compruebe en la carga y antes del inicio del programa:

- ¿Los dispositivos de lavado, como p. ej., manguitos de lavado y toberas, están bien enroscados?

⚠ Para que en todos los dispositivos de lavado haya una presión de lavado estándar suficiente, todos los juegos de atornillado deben estar provistos de toberas, adaptadores, manguitos de lavado o tornillos ciegos.

No debe utilizarse ningún dispositivo de lavado dañado, como toberas, adaptadores o manguitos de lavado.

Los alojamientos que no estén ocupados con instrumental no deben sustituirse por tornillos ciegos.

- ¿El módulo colocado está conectado correctamente al suministro de agua de la bandeja de carga?

Disposición de la vajilla

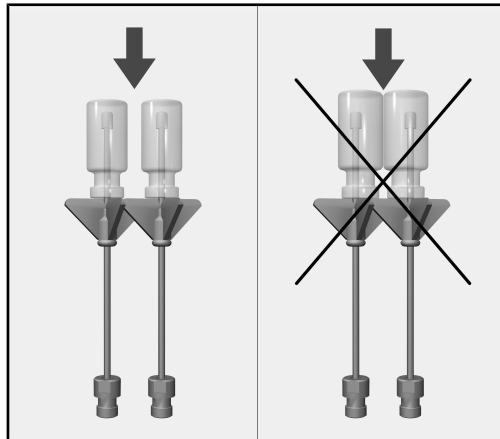

Los vidrios no deben tocarse.

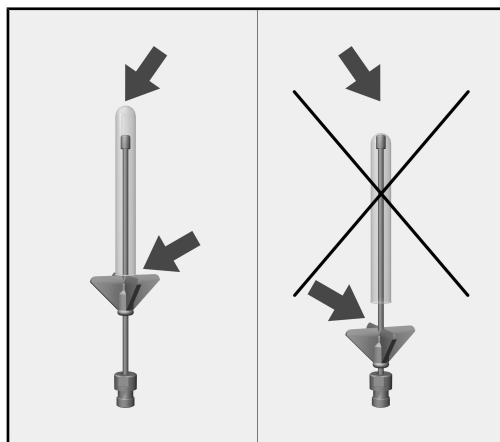

Desplazar la boquilla de plástico hacia arriba, en el caso de que la punta de la tobera toque la base del utensilio de vidrio.

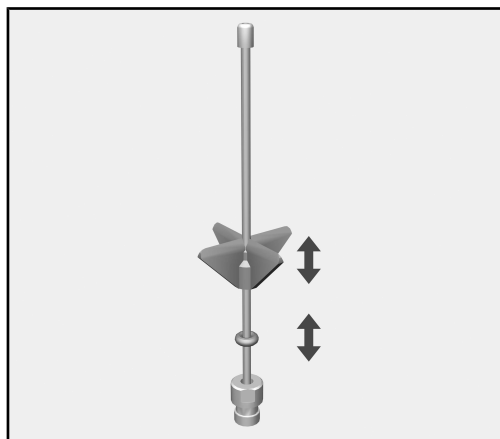

- Para ello, desplazar la boquilla de plástico hasta la altura deseada. Si fuera necesario, utilizar unos alicates de punta plana a modo de ayuda.
- Desplazar la junta tórica hasta la boquilla de plástico a fin de asegurar su posición.

Varoituksia

 Näin merkityt varoitukset sisältävät turvallisuuteen liittyviä ohjeita. Ne varoittavat mahdollisista henkilö- tai esinevahingoista. Lue nämä varoitukset huolellisesti ja noudata varoituksessa annettuja toimintaohjeita ja kehotuksia.

Muita ohjeita

Ohjeet sisältävät tietoja, jotka on syytä ottaa erityisesti huomioon.

Lisätiedot ja huomautukset

Lisätiedot ja huomautukset on merkitty tekstiin mustalla, ohuella kehyksellä.

Toimintavaiheet

Toimintavaiheet on merkitty tekstiin pienellä mustalla laatikolla/luetel-mamerkillä.

Esimerkki:

■ Valitse haluamasi vaihtoehto nuolipainikkeilla ja tallenna valintasi painamalla *OK*.

Näyttö

Tiedot, jotka liittyvät koneen näyttöruudussa näkyviin teksteihin, on esitetty näyttöruudun kirjasintyyliä jäljittelevällä kirjoituksella.

Esimerkki:

Valikko Asetukset .

fi - Määräystenmukainen käyttö

Tämän moduulin avulla voit käsitellä koneellisen käsittelyn kestävästä laboratoriolasitavaraa ja laboratoriovälineitä Mielen laboratoriolasitavaran ja -välineiden käsittelyyn tarkoitettussa pesu- ja desinfiointikoneessa. Noudata pesu- ja desinfiointikoneen käyttöohjetta sekä laboratoriolasitavaran ja laboratoriovälineiden valmistajien ohjeita.

Moduuli A 605 on varustettu sentrifugiputkien, ampullien, reagenssilasien, fraktiokerääjien ja Autosampler-putkien puhdistusta varten.

Moduuli sopii vaunuun A 503.

Myöhemmin tässä käyttöohjeessa käytetään pesu- ja desinfiointikoneesta lyhyiden vuoksi nimitystä desinfiointikone. Käsiteltävistä laboratoriolaseista ja -välineistä käytetään yleisnimitystä välineet, mikäli kulloinkin tarkoitettua esinettä ei määritellä tarkemmin.

Kysymykset ja tekniset ongelmat

Jos sinulla on kysyttävää tai teknisiä ongelmia, ota yhteyttä Mielen edustajaan. Yhteystiedot löydät pesu- ja desinfiointikoneen käyttöohjeen takakannesta tai osoitteesta www.miele-professional.com.

Koneen täytössä käytettävät varusteet

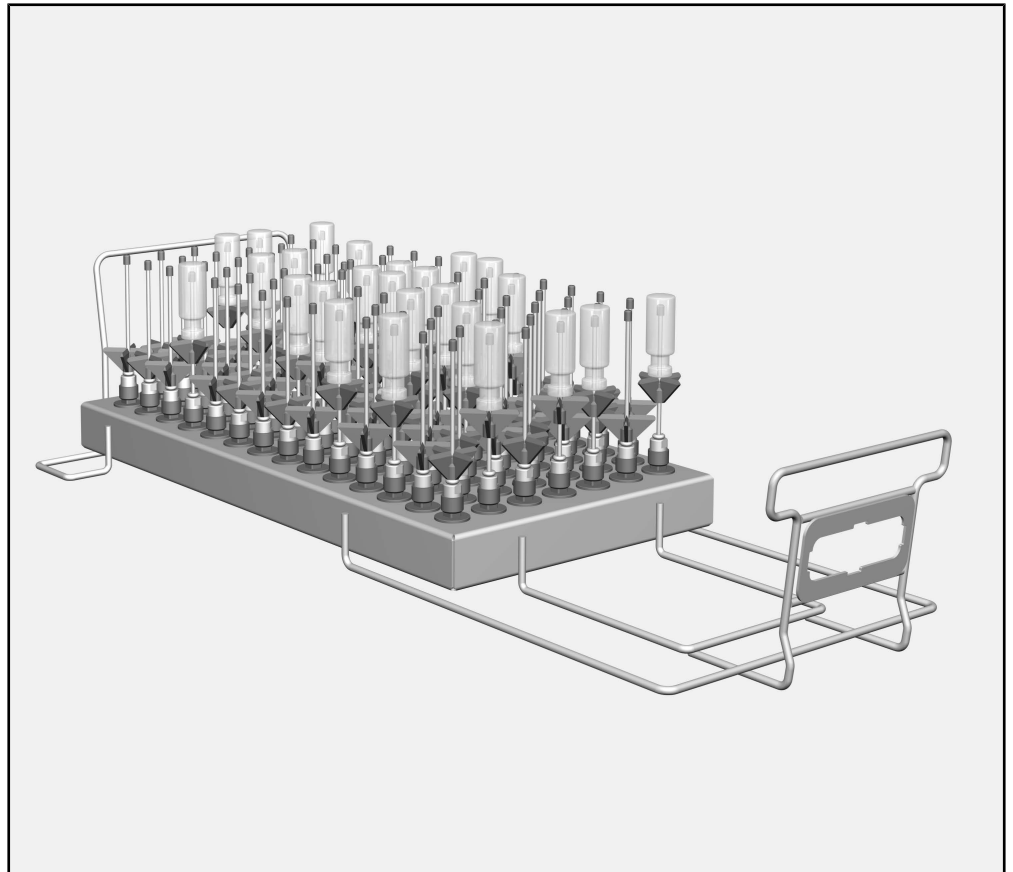

– Moduuli A 605, korkeus 160 mm, leveys 255 mm, syvyys 611 mm
Moduuli soveltuu sellaisten välineiden käsittelyyn, joiden halkaisija on enintään 20 mm ja korkeus enintään 160 mm.

Toimituksen sisältö

– 98 x ID 110, suorasuihkusuutin jossa muovituki, pituus 110 mm, Ø 2,5 mm

Kuljetuspakkauksen uusiokäyttö

Pakkaus suojaa tuotetta vaurioilta kuljetuksen aikana. Pakkaukset on valmistettu luonnossa hajoavista ja uusiokäyttöön soveltuvista materiaaleista.

Kun palautat pakkausmateriaalit kiertoon, säästät raaka-aineita ja vähennät syntyvien jätteiden määrää. Miele-kauppiaasi huolehtii yleensä kuljetuspakkauksen talteenotosta. Voit myös itse palauttaa materiaalit kierrätykseen.

fi - Tärkeitä turvallisuusohjeita

Lue tämä käyttöohje huolellisesti ennen kuin alat käyttää tätä varustetta. Näin vältät mahdolliset vahingot ja varusteen rikkoutumisen.

Säilytä tämä käyttöohje huolellisesti!

⚠ Lue ehdottomasti myös pesu- ja desinfiointikoneen käyttöohje – erityisesti kohta “Tärkeitä turvallisuusohjeita”.

► Moduulia saa käyttää vain tässä käyttöohjeessa mainittuihin tarkoituksiin. Sen osien, kuten suutinten tilalle saa asentaa vain Mielen varusteita tai varaosia. Kaikenlainen muu käyttö ja muuntaminen toiseen käyttötarkoitukseen on ehdottomasti kielletty mahdollisten vaaratilanteiden välttämiseksi.

► Ennen ensimmäistä käyttöä uudet varusteet täytyy pestä pesu- ja desinfiointikoneessa tyhjinä.

► Tarkasta päivittäin kaikkien vaunujen, moduulien ja telineiden kunto pesu- ja desinfiointikoneen käyttöohjeen kappaleessa Huoltotoimet annettujen ohjeiden mukaan.

► Käsittele ainoastaan sellaisia välineitä, jotka valmistajan mukaan kestävät koneellisen käsittelyn, ja noudata kunkin välineen omia pesu- ja desinfiointiohjeita.

► Lasien rikkoutuminen koneen täytön tai tyhjennyksen aikana aiheuttaa vakavan loukkaantumisvaaran. Älä koskaan laita koneeseen vaurioitunutta lasitavaraa.

► Aseta moduulit vaunuun aina tyhjinä. Varmista aina ennen moduulin täyttöä, että se on kunnolla kiinni. Tyhjä moduulit kokonaan ennen niiden irrottamista vaunusta.

Jos asetat moduulin koriin tai otat sen sieltä pois täytettynä, korissa olevat tavarat voivat mennä rikki, ja esim. lasin rikkoutuessa sirpaleet voivat aiheuttaa vammoja.

► Tarkasta välineiden puhdistustulos käyttökohteen edellyttämällä tavalla, pelkkä silmämääräinen tarkastus ei välttämättä riitä.

Miele ei ole vastuussa sellaisista esine- ja henkilövahingoista, jotka aiheutuvat siitä, että tätä laitetta käytetään käyttöohjeiden tai turvallisuusohjeiden vastaisesti tai muulla tavoin huolimattomasti.

Moduulien asennus- ja irrotusohjeet löydät vaunun käyttöohjeesta.

Tarkista vaunua täyttäessäsi/ennen ohjelman käynnistämistä:

- Ovatko kaikki huuhteluhylsyt ja suuttimet kunnolla kiinni paikoiltaan?

⚠ Jotta kaikkien suihkupidikkeiden pesuveden paine olisi riittävä ja standardien mukainen, jokainen ruuvikiinnitys on varustettava joko suuttimella, sovittimella, huuhteluhylsällä tai sulkuruuvilla. Vahingoittuneita suuttimia, sovittimia tai silikoniletkuja ei saa missään tapauksessa käyttää.

Tyhjien suihkupidikkeiden tilalle ei tarvitse vaihtaa sulkuruuveja.

- Onko käytettävä moduuli liitetty oikein kuormausalustan vesiliitäntään?

Välineiden asetteluohjeita

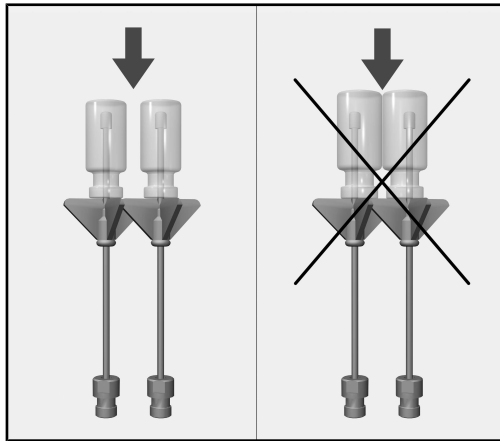

Yksittäiset lasit eivät saa koskea toisiinsa.

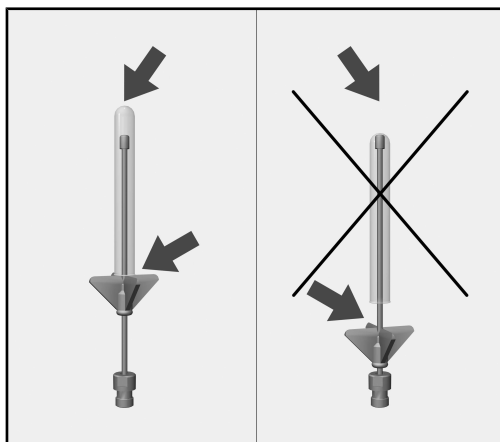

Jos suuttimen kärki ottaa kiinni lasin pohjaan, työnnä muovitukia ylöspäin.

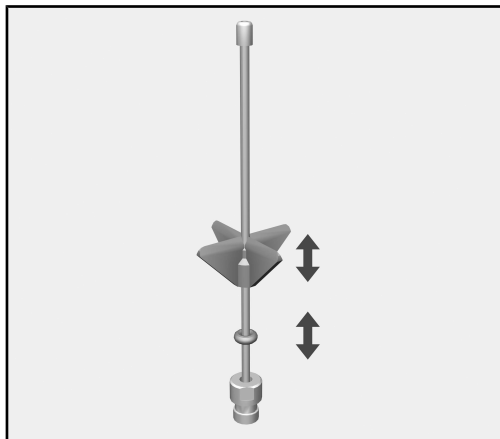

- Työnnä muovituet sopivalle korkeudelle. Käytä tarvittaessa pihtejä.
- Työnnä O-rengas kiinni muovitukeen, jotta muovituki pysyy paikallaan.

Avertissements

⚠ Attention ! Les remarques accompagnées de ce symbole contiennent des informations relatives à la sécurité : elles avertissent qu'il y a risque de dommages corporels ou matériels. Lisez attentivement ces avertissements et respectez les consignes de manipulation qu'ils contiennent.

Remarques

Vous trouverez ici des informations à respecter impérativement.

Autres informations et remarques

Ces informations supplémentaires et remarques sont signalées par un simple cadre.

Étapes

Un carré noir précède chaque étape de manipulation.

Exemple

■ Choisissez une option à l'aide des flèches puis sauvegardez ce réglage en appuyant sur la touche OK.

Ecran

Les données transmises à l'écran sont affichées dans une police spéciale, semblable à celle de l'écran.

Exemple

Menu Réglages .

Ce module permet de traiter en machine la verrerie et les instruments de laboratoire dans un laveur-désinfecteur Miele. Veuillez respecter les consignes mentionnées dans le mode d'emploi du laveur-désinfecteur ainsi que les consignes du fabricant de la verrerie ou des instruments de laboratoire.

Le module A 605 est conçu pour le traitement de tubes de centrifugation, tubes à essai, ou éprouvettes.

Le module peut être utilisé dans le chariot A 503.

Dans ce mode d'emploi, le laveur-désinfecteur sera désigné comme laveur. La verrerie et les instruments de laboratoire à traiter sont désignés dans ce mode d'emploi en tant que charge, sauf s'ils sont définis de manière précise.

Questions et problèmes techniques

Miele reste à votre disposition pour répondre à vos questions ou vous aider en cas de problème technique. Vous trouverez nos coordonnées à la fin du mode d'emploi du laveur-désinfecteur ou sous www.miele-professional.com.

Complément

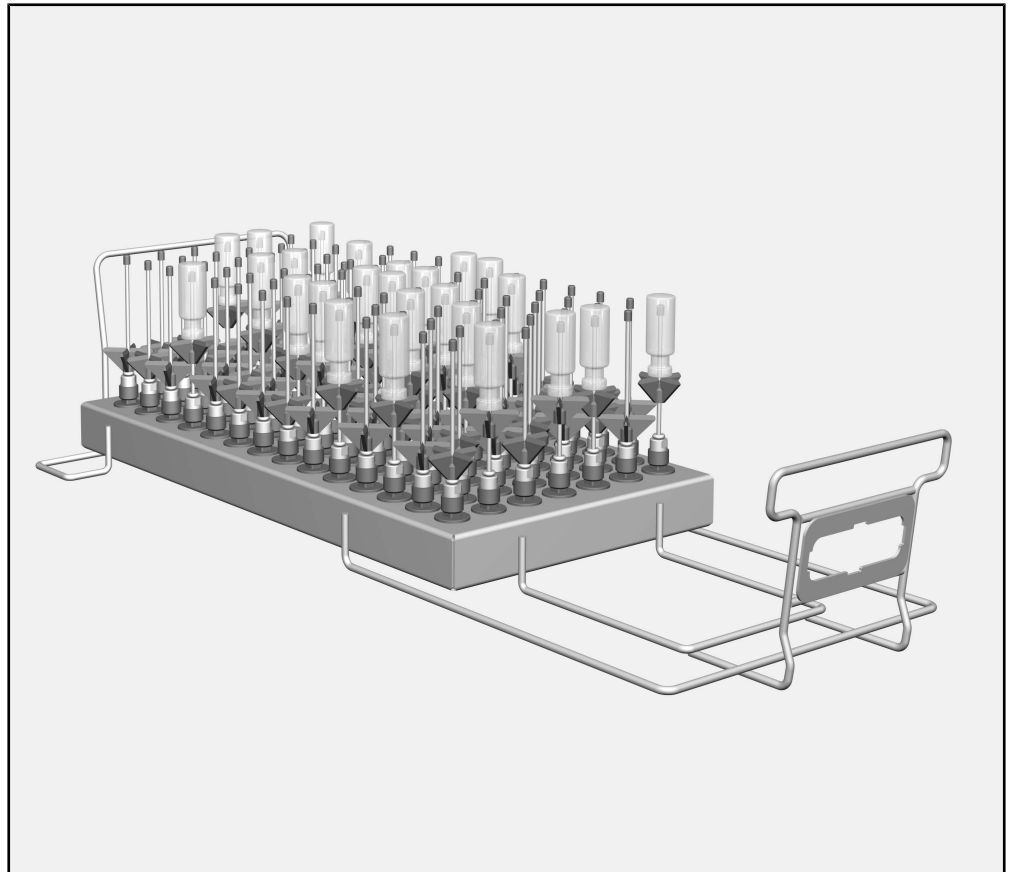

- Module A 605, hauteur 160 mm, largeur 255 mm, profondeur 611 mm

Le module convient pour une charge d'un diamètre maximal de 20 mm et d'une hauteur maximale de 160 mm.

**Sont fournis les éléments suivants :
Elimination des emballages de transport**

- 98 x ID 110, gicleur à injection avec raccord en plastique, longueur 110 mm, Ø 2,5 mm

Nos emballages protègent votre appareil des dommages pouvant survenir pendant le transport. Nous les sélectionnons en fonction de critères écologiques permettant d'en faciliter le recyclage.

En participant au recyclage de vos emballages, vous contribuez à économiser les matières premières et à réduire le volume des déchets. Votre revendeur reprend vos emballages.

fr - Consignes de sécurité et mises en garde

Veillez lire attentivement le mode d'emploi avant d'utiliser ce complément. Vous vous protégez et évitez ainsi de détériorer votre complément.
Conservez précieusement le mode d'emploi !

⚠ Respectez aussi scrupuleusement les instructions du mode d'emploi du laveur-désinfecteur, en particulier les consignes de sécurité et mises en garde.

- ▶ Le module ne doit être utilisé que dans le cadre prévu au mode d'emploi. Les éléments qui le composent, tels que les buses par exemple, ne doivent être remplacés que par des pièces d'origine Miele. Toute autre utilisation ainsi que toute transformation ou modification est interdite et peut être dangereuse.
- ▶ Avant la première utilisation, nettoyer les nouveaux compléments vides dans le laveur-désinfecteur.
- ▶ Contrôlez quotidiennement l'état des compléments conformément aux consignes du chapitre sur la « maintenance » de votre laveur-désinfecteur.
- ▶ Ne traitez au laveur que les charges réutilisables, déclarées comme pouvant être traitées en machine par leurs fabricants et suivez les conseils spécifiques d'utilisation de ces derniers.
- ▶ Les bris de glace peuvent entraîner des blessures graves lors du chargement ou du déchargement. Une charge en verre endommagée ne doit pas être traitée au laveur.
- ▶ Installez toujours des modules vides (sans charge) dans les chariots. Vérifiez avant tout chargement que le dispositif de blocage est correct.
Les modules doivent être complètement vidés avant tout retrait.
Lors de l'introduction ou du retrait de modules remplis, la charge peut être endommagée et peut entraîner des blessures notamment en cas de bris de verre.
- ▶ Le résultat de traitement doit être vérifié par un contrôle plus poussé qu'un contrôle visuel.

Miele ne saurait être tenu pour responsable des dommages qui résulteraient du non-respect des consignes de sécurité et mises en garde.

Le montage et le démontage des modules sont décrits dans le mode d'emploi du chariot.

Contrôles à effectuer avant chaque chargement / début de programme

- Les dispositifs de nettoyage tels que les douilles ou les gicleurs sont-ils correctement vissés ?

⚠ Pour obtenir une pression de lavage de base suffisante, tous les raccords vissés doivent être équipés de gicleurs, adaptateurs, douilles de lavage ou vis borgnes. Ne raccordez jamais de tels dispositifs s'ils sont défectueux.
Les dispositifs de lavage non occupés ne doivent pas être fermés avec des vis borgnes.

- Le module utilisé est-il correctement raccordé à l'arrivée d'eau du complément ?

Disposer la charge

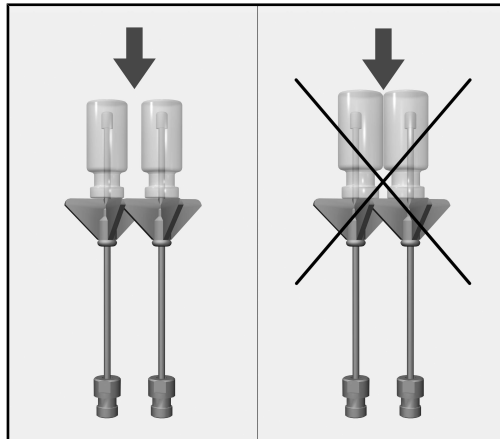

Les verres ne doivent pas se toucher.

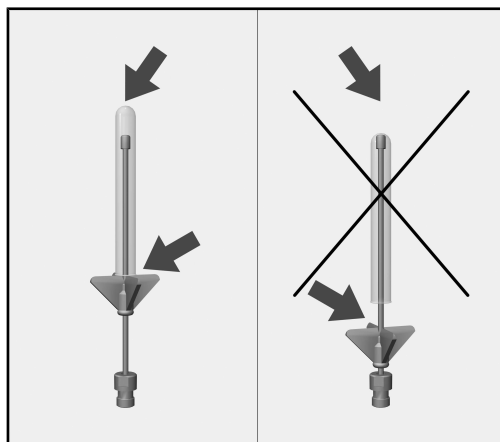

Si la pointe du gicleur touche le fond du verre, remontez le raccord en plastique.

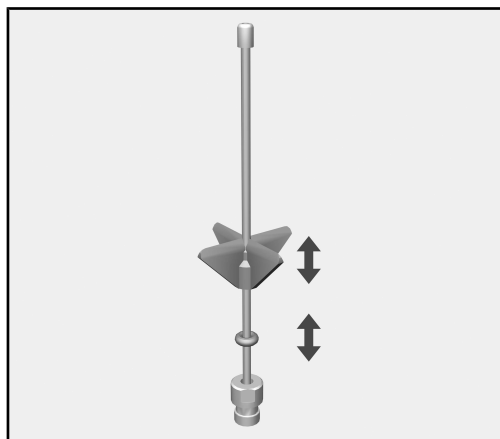

- Par conséquent, déplacez le raccord en plastique jusqu'à la hauteur souhaitée. Aidez-vous si nécessaire d'une pince à bec fin.
- Glissez le joint torique jusque sous le support en plastique afin de sécuriser sa position.

Avvertenze

 Le avvertenze contengono informazioni rilevanti per la sicurezza. Mettono in guardia da eventuali danni fisici e materiali. Leggere attentamente le avvertenze e rispettare le modalità d'uso e le regole di comportamento ivi riportate.

Avvertenze

Le avvertenze contengono informazioni importanti e sono da leggere con particolare attenzione.

Informazioni aggiuntive e annotazioni generali

Le informazioni aggiuntive e le annotazioni generali sono contraddistinte da un semplice riquadro.

Operazioni

A ogni operazione è anteposto un quadrato nero.

Esempio:

■ Selezionare un'opzione con i tasti freccia e memorizzare l'impostazione con *OK*.

Display

Le voci visualizzate a display sono caratterizzate da caratteri particolari, gli stessi che compaiono anche a display.

Esempio:

Menù Impostazioni .

Con l'ausilio di questo modulo è possibile trattare in una macchina speciale per il lavaggio e la disinfezione vetreria e utensili di laboratorio riutilizzabili. Tenere presente anche le istruzioni d'uso delle macchine speciali per il lavaggio e la disinfezione Miele e le informazioni dei produttori della vetreria e degli utensili di laboratorio.

Il modulo A 605 è stato ideato per il trattamento di provette da centrifuga, fiale/ampolle, vetri reagenti per collettore di frazioni o provette per campionatore automatico.

Il modulo è utilizzabile nel carrello A 503.

In queste istruzioni d'uso la macchina per il lavaggio e la disinfezione viene definita in breve solo "macchina". I vetri e gli utensili da laboratorio sono definiti nelle presenti istruzioni d'uso genericamente come carico, se non meglio specificati nel dettaglio.

Domande e problemi tecnici

Per domande oppure problemi tecnici rivolgersi a Miele. I contatti sono riportati sul retro delle istruzioni d'uso fornite assieme alla macchina oppure sul sito www.miele-professional.com.

Supporto di carico

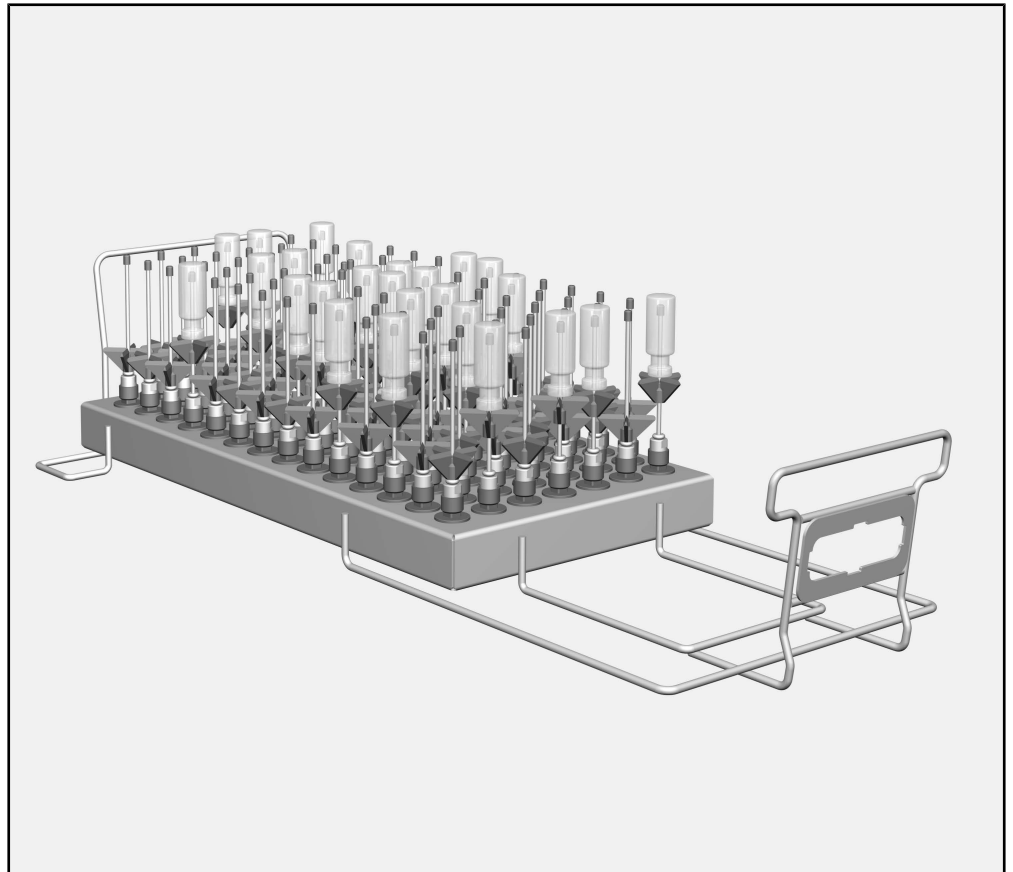

- Modulo A 605, altezza 160 mm, larghezza 255 mm, profondità 611 mm

Il modulo è adatto per oggetti da trattare con un diametro massimo di 20 mm e un'altezza massima di 160 mm.

La dotazione comprende

- 98 x ID 110, ugelli a iniezione con supporto in plastica, lunghezza 110 mm, Ø 2,5 mm

Smaltimento imballaggio

L'imballaggio ha lo scopo di proteggere la merce da eventuali danni che potrebbero verificarsi durante le operazioni di trasporto. I materiali utilizzati per l'imballaggio sono riciclabili, per cui selezionati secondo criteri di rispetto dell'ambiente e di facilità di smaltimento finalizzata alla reintegrazione nei cicli produttivi. Conservare l'imballaggio originale e le parti in polistirolo per poter trasportare l'apparecchio anche in un successivo momento. Inoltre è necessario conservare l'imballaggio anche per l'eventuale spedizione al servizio di assistenza tecnica autorizzato Miele in caso di guasti e/o danni.

Riciclare i materiali permette da un lato di ridurre il volume degli scarti mentre dall'altro rende possibile un utilizzo più razionale delle risorse non rinnovabili.

it - Indicazioni per la sicurezza e avvertenze

Prima di utilizzare questo supporto di carico leggere attentamente le presenti istruzioni d'uso. In questo modo si evitano danni a se stessi e al supporto di carico.
Conservare le istruzioni d'uso.

 Leggere assolutamente le istruzioni d'uso della macchina, in particolare le istruzioni di sicurezza e avvertenze.

- ▶ Il modulo può essere utilizzato esclusivamente per le applicazioni descritte nelle istruzioni d'uso. I componenti, ad es. gli ugelli, si possono sostituire solo con accessori o pezzi di ricambio originali Miele. Qualsiasi altro impiego e qualsiasi modifica sono vietati e possono rivelarsi pericolosi.

- ▶ Prima del primo utilizzo risciacquare i supporti di carico nuovi senza carico nella macchina.

- ▶ Controllare ogni giorno tutti i supporti di carico in base alle indicazioni riportate al capitolo “Manutenzione” delle istruzioni d'uso della macchina.

- ▶ Trattare esclusivamente strumenti dichiarati esplicitamente riutilizzabili e idonei a un processo in macchina dal relativo produttore e attenersi alle indicazioni da questo fornite.

- ▶ La rottura di vetri durante le operazioni di carico e scarico può causare ferimenti seri. Non trattare nella macchina oggetti in vetro danneggiati.

- ▶ Introdurre sempre solo moduli vuoti senza oggetti nel carrello. Controllare che il modulo sia ben agganciato al carrello. Prima del prelevamento i moduli devono essere completamente vuoti. Se si inseriscono o si prelevano moduli carichi, si danneggiano gli oggetti carichi e ad es. in caso di rottura di vetri questo comporterebbe il rischio di ferimenti.

- ▶ Il risultato di trattamento deve essere sottoposto a una verifica particolare, non solo visiva.

Miele non risponde per danni causati dal mancato rispetto delle presenti istruzioni per la sicurezza e avvertenze.

L'applicazione e il prelevamento dei moduli è descritto nelle istruzioni d'uso del carrello.

Prima della fase di carico/avvio del programma controllare sempre:

- I dispositivi di lavaggio come p.es. boccole e ugelli sono avvitati correttamente?

 Per garantire a tutti i dispositivi di lavaggio una pressione di lavaggio sufficiente e standardizzata, dotare tutti gli innesti di ugelli, adattatori, boccole o viti cieche. Non utilizzare mai dispositivi di lavaggio come ugelli, adattatori o boccole di lavaggio danneggiati. Non è necessario sostituire i dispositivi di lavaggio senza carico con delle viti cieche.

- Il modulo in questione è stato allacciato correttamente all'alimentazione idrica del supporto di carico?

Disporre il carico

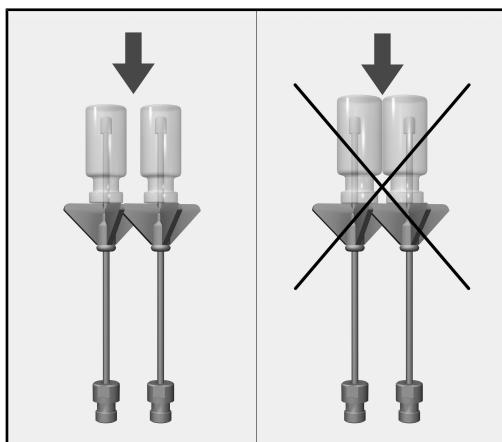

I singoli vetri non devono toccarsi.

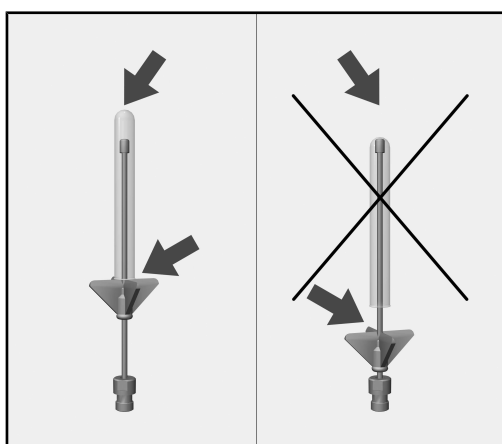

Se la punta dell'ugello tocca il fondo del vetro, spostare verso l'alto il supporto in plastica.

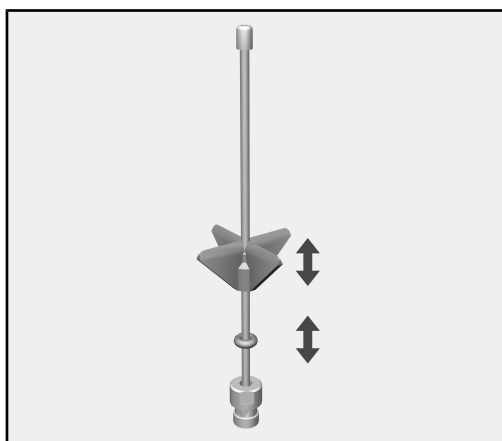

- A tale scopo spostare il supporto in plastica fino all'altezza desiderata. Eventualmente utilizzare una pinza a punta.
- Spostare l'O-Ring a O fino al supporto in plastica, per assicurarne la posizione.

重要な警告

 安全のため、重要な情報は、太枠のフレームボックスに入れ、警告マークで強調されています。この注意は、人体の怪我または器物破損の潜在的危険に対する警告です。これらの警告を注意深く読み、説明されている手続き上の指示および実施基準を厳守してください。

注意

厳守しなければならない特に重要な情報は、太枠のフレームボックスで強調されています。

追加情報とコメント

追加情報とコメントは、細枠のフレームに入っています。

操作手順

操作手順は黒い四角で簡条書きになっています。

例：

- 矢印ボタンを使ってオプションを選択し、OK を押して選択内容を保存します。

ディスプレイ

特定の機能は、ディスプレイに機能として使用されるのと同じフォントを使用して、ディスプレイメッセージに表示されます。

例：

設定  メニュー

このモジュールは、ミーレのラボ用ガラス製品およびガラス器具の洗浄消毒機で、再生処理可能なラボ用ガラス製品または器具の再生処理を行う目的に使用できます。本洗浄消毒機の操作説明書、ならびにガラス製品およびガラス器具メーカーが推奨する機械による再生処理手順に従ってください。

A 605 モジュールは、遠心分離管、小ビン、フラクションコレクターの試験管、自動サンプラー管の再生処理用に設計されています。

このモジュールは **A 503** モバイルユニットに使用できます。

この操作説明書では、洗浄消毒機を“機器”と称しています。再生処理可能なラボ用ガラス製品やガラス器具は、詳細な定義が与えられている場合を除き“アイテム”と呼ばれます。

ご質問および技術的な問題

ご質問または技術的な問題がある場合は、ミーレまでお問い合わせください。お問い合わせ先の詳細は、お使いの洗浄消毒機の操作説明書の背面をご覧くださいか、www.miele-professional.com にアクセスしてください。

搭載キャリア

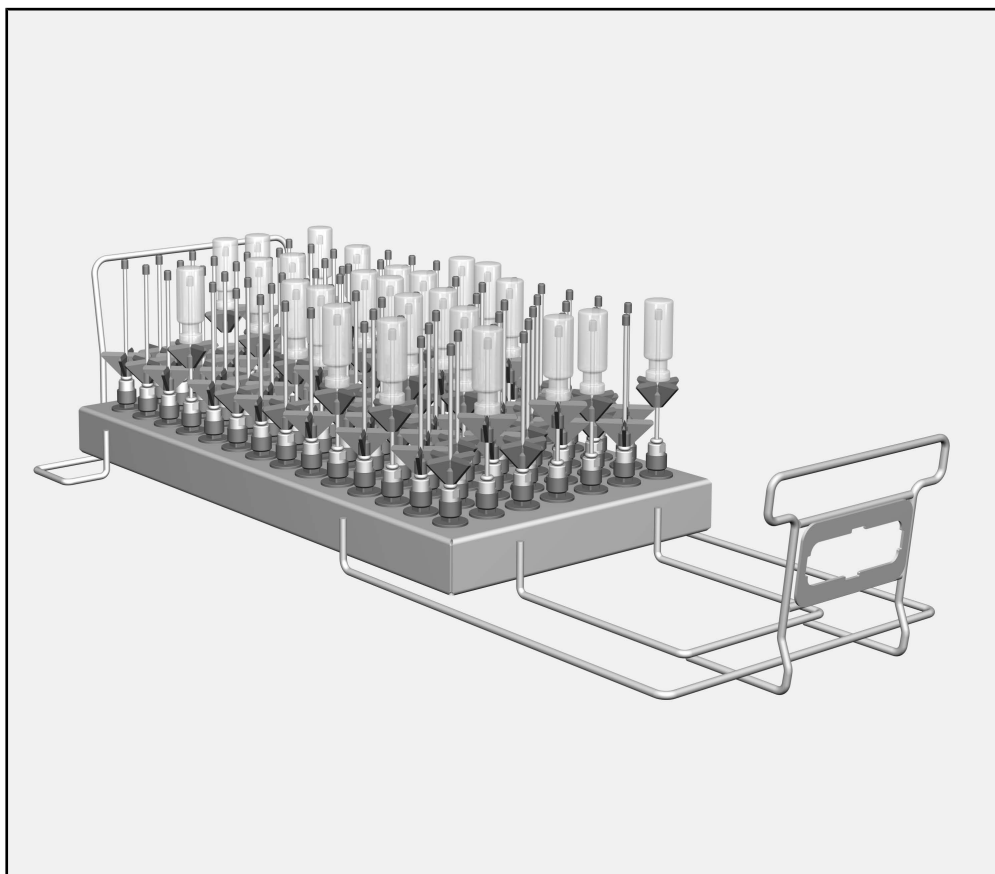

- A 605 モジュール (高さ 160 mm、幅 255 mm、奥行 611 mm)

このモジュールは、直径が最大 20 mm、高さが最大 160 mm のアイテムに適しています。

付属品

- 98 x ID 110 インジェクターノズル (プラスチックサポート付き)。長さ 110 mm、
Ø 2.5 mm

梱包材の処分

包装は機器を輸送の際の損傷から保護するものです。梱包材は廃棄する際に環境への影響が少ない材質を使用しているため、リサイクルすることを推奨します。

梱包材をリサイクルすることで、製造工程での材料の使用、また、埋め立て地での廃棄物の量を削減することができます。

このロードキャリアを使用される前に操作説明書をよくお読みください。これにより使用者を怪我から守り、ロードキャリアの損傷を防ぐことができます。
この操作説明書は安全な場所に保管してください。

 また、ご使用の洗浄消毒機の操作説明書をよく読み、特に警告および安全指示に注意してください。

このモジュールは、操作説明書に明記された用途の使用のみ承認されています。ノズルなどのコンポーネントを交換する際には、必ずミーレのアクセサリまたはミーレ純正のスペアパーツをお使いください。モジュールの改造や改造、または意図した以外の目的での使用は許可されておらず、危険な場合があります。

新しいロードキャリアを初めてお使いになる前に、洗浄消毒機に設置し、アイテムを搭載せず洗浄する必要があります。

本機器の操作説明書の「メンテナンス」セクションの説明に従い、搭載キャリアはすべて毎日点検してください。

機械による再生処理に適しているとガラス製品または器具メーカーから指定されたアイテムのみ処理してください。メーカーが指定する再生処理手順に従う必要があります。

割れたガラスは、積み降ろし時に重傷を招く可能性があります。破損したガラスのアイテムは機器に搭載して再生処理してはいけません。

モジュールに何も搭載せず、空の状態モバイルユニットに取り付けてください。正しくはめ込まれていることを確認してから、アイテムを搭載します。

モジュールを取り外す前に搭載物をすべて取り出してください。

洗浄アイテムが搭載された状態でモジュールをモバイルユニットに取り付けたり取り外したりすると、アイテムの破損の原因となるだけでなく、ガラス製品が壊れた場合には怪我をする恐れもあります。

必要に応じて、目視チェックだけでなく適切な試験法を用いて再生処理の結果を確認する必要があります。

ミーレはこれらの警告や安全上の指示に従わないことにより生じる損傷には責任を負いません。

モジュールの挿入および取り外し方法は、搭載キャリアッジの操作説明書に掲載されています。

機器にアイテムを搭載してプログラムを開始する前

- 注水スリーブやインジェクターノズルなどの付属品が所定の位置にしっかり固定されていることを確認します。

 インジェクターノズル、アダプタ、注水スリーブ、ブラインドストッパーにネジ継手がすべて装着され、使用中の付属品に十分な標準圧力がかかっていることを確認します。インジェクターノズル、アダプタ、注水スリーブやなどの付属品に傷がある場合は使用しないでください。

洗浄アイテムが搭載されていない付属品のブラインドストッパーを交換する必要はありません。

- モジュールは搭載キャリアの給水に正しく接続されていますか？

搭載物の準備

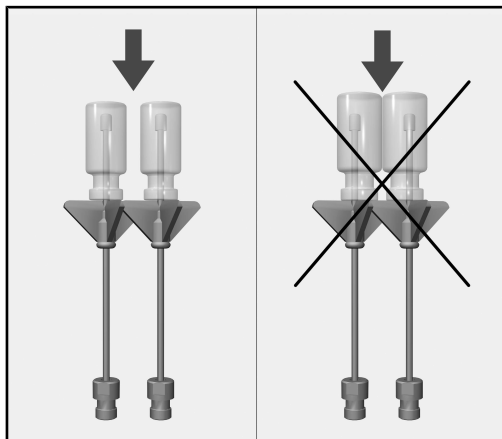

ガラス製品が互いに接触しないようにしてください。

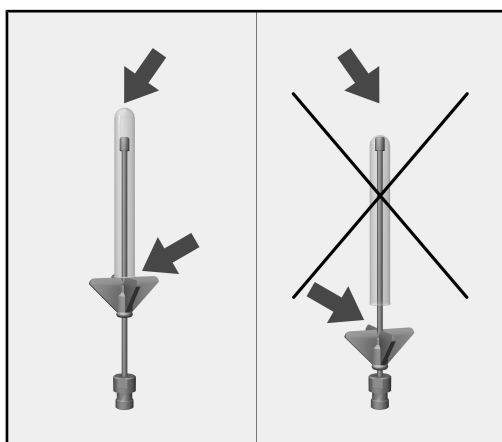

インジェクターノズルの先端がガラス製品の底部に当たる場合は、プラスチック製のサポートを押し上げる必要があります。

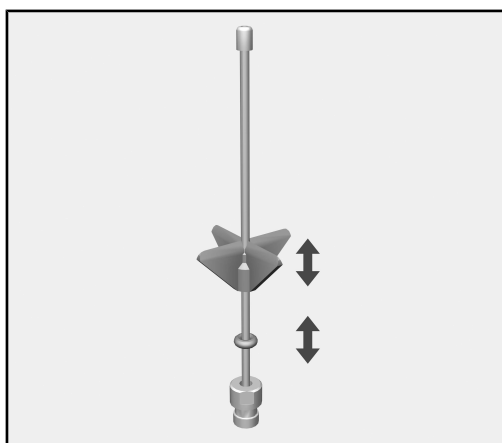

- プラスチック製サポートを必要な高さまで押し上げます。この作業には、必要に応じてラジオペンチを使ってください。
- Oリングをプラスチック製サポートの位置まで押し上げて固定します。

중요 경고

⚠️ 안전을 위해 중요한 정보는 경고 기호가 있는 굵은 줄의 상자로 강조 표시되어 있습니다. 이는 개인의 부상 또는 재산 손해의 잠재적 위험을 경고합니다.

이 경고 사항을 주의 깊게 읽고 설명하는 절차적 지침 및 관행 규약에 따르십시오.

참고사항

따라야 하는 특히 중요한 정보는 굵은 선의 상자로 강조 표시되어 있습니다.

추가 정보 및 의견

추가 정보 및 의견은 일반 굵기 선의 상자 안에 나와 있습니다.

작동 단계

작동 단계는 검은 사각형의 중요 표시에 설명되어 있습니다.

예시:

- 화살표 버튼을 사용해 옵션을 선택하고 OK로 선택 항목을 저장합니다.

디스플레이

특정 기능은 디스플레이 메시지에 디스플레이 자체 기능에 사용된 것과 동일한 폰트로 표시됩니다.

예시:

설정  메뉴.

이 모듈은 기계 재처리가 가능한 실험실 유리 용기 및 식기를 실험실 유리 용기 및 식기용 밀레 세척기에서 재처리하는 데 사용할 수 있습니다. 기계로 해당 품목을 재처리하는 방법은 세척기용 사용 설명서와 유리 용기 및 식기 제조사 설명서를 따르십시오.

A 605 모듈은 분별수집기용 원심관, 작은 유리병, 시험관과 샘플러관 재처리를 위해 고안되었습니다.

이 모듈은 A 503 모바일 장치에서 사용할 수 있습니다.

본 사용 설명서에서는 세척기를 보통 “기계”로 지칭합니다. 재처리 가능한 실험실 유리 용기 및 기구는 세밀하게 정의되지 않은 경우 “품목”으로 지칭합니다.

질문 및 기술 문제

논의하고자 하는 질문 또는 기술 문제가 있는 경우 밀레에 연락해 주십시오. 연락처 상세 정보는 살균 세척기 사용 설명서 후면 또는 www.miele-professional.com에서 확인할 수 있습니다.

로드 캐리어

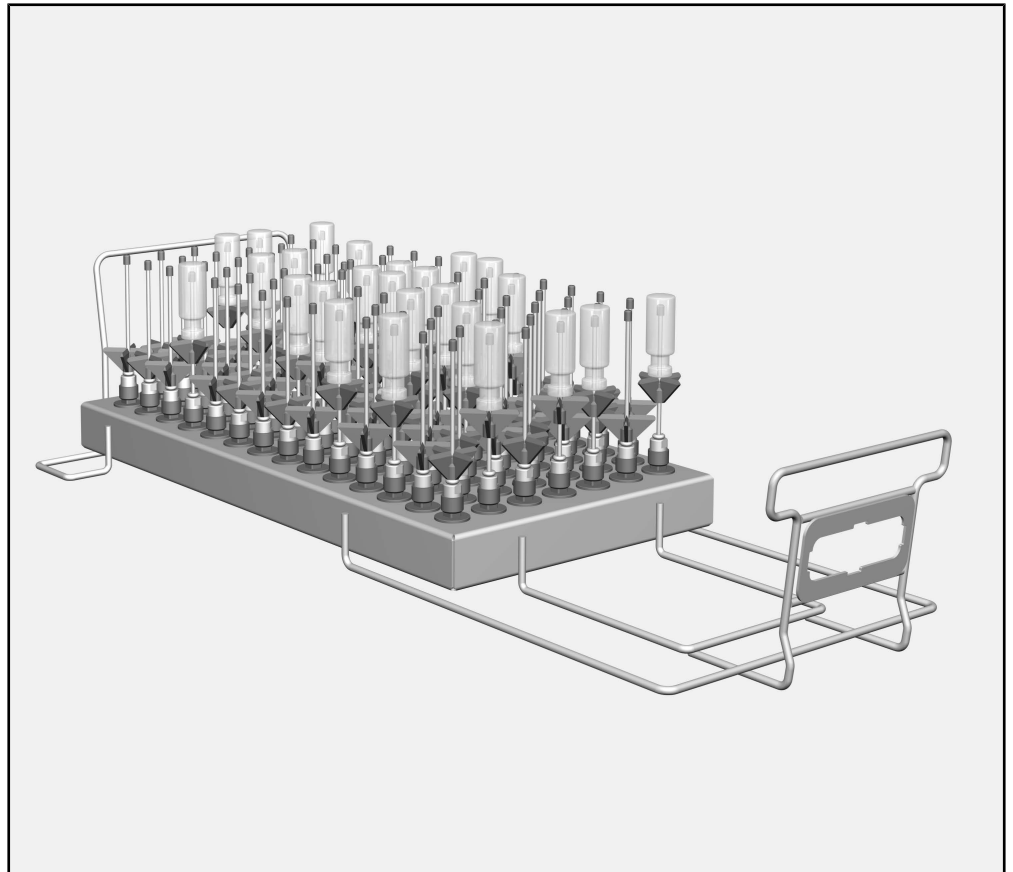

- A 605 모듈, 높이 160 mm, 너비 255 mm, 깊이 611 mm
이 모듈은 최대 직경 20 mm 및 최대 높이 160 mm의 품목에 적합합니다.

제공되는 품목

- 98 x ID 110 플라스틱 지지대 포함 인젝터 노즐. 길이 110 mm, Ø 2.5 mm

포장재 폐기

포장재는 운송 중 손상으로부터 제품을 보호하기 위한 것입니다. 포장재의 소재는 환경친화적이므로 폐기 후 재활용되어야 합니다.

포장재를 재활용하면 제조 공정에서 원료의 사용을 줄일 수 있으며 또한 쓰레기 처리장에 모이는 쓰레기의 양도 줄일 수 있습니다.

로드 캐리어를 사용하기 전에 사용 설명서를 주의 깊게 읽어주십시오. 이는 사용자 부상과 로드 캐리어 손상으로부터 보호하기 위함입니다.
이 사용 설명서를 안전한 곳에 보관하십시오.

⚠ 해당 세척기용 사용 설명서도 읽어보시고 특히 경고 및 안전 지침에 주의를 기울이시기 바랍니다.

- ▶ 이 모듈은 사용 설명서에 명시되어 있는 분야에 대해서만 승인을 받았습니다. 노즐과 같은 부품은 밀레 액세서리 또는 밀레 정품 예비 부품으로만 교체할 수 있습니다. 모듈을 변경 또는 전환하거나 고안된 목적 이외 다른 목적으로 사용하는 것은 허용되지 않으며 위험할 수 있습니다.
- ▶ 새로운 로드 캐리어는 최초 사용 전 세척물 없이 세척기에서 세척해야 합니다.
- ▶ 기계 사용 설명서의 “유지관리” 섹션에 설명된 바와 같이 모든 로드 캐리어를 매일 검사하십시오.
- ▶ 해당 제조사에서 기계 재처리에 적합하다고 명시된 품목만 처리할 수 있습니다. 제조사의 구체적인 재처리 지침을 준수해야 합니다.
- ▶ 세척 품목을 넣거나 뺄 때 부서진 유리는 심각한 부상으로 이어질 수 있습니다. 손상된 유리 품목은 기기 내에서 재처리하면 안 됩니다.
- ▶ 모바일 장치에는 비어 있고 투입물이 없는 모듈만 넣으십시오. 투입하기 전에 올바르게 체결되었는지 확인하십시오.
모듈은 꺼내기 전에 완전히 비워야 합니다.
투입물이 있는 모듈을 모바일 장치에 넣거나 꺼내는 것은 세척 투입물에 손상을 가져올 수 있으며 유리 용기가 깨지면 부상으로 이어질 수도 있습니다.
- ▶ 재처리 결과는 필요한 경우 육안 확인뿐 아니라 적합한 시험 방식을 통해 확인해야 합니다.

밀레는 경고 및 안전 지침을 준수하지 않아 발생한 손상에 대해서는 책임지지 않습니다.

로드 캐리지에 대한 사용 설명서에는 모듈을 삽입 및 제거하는 방법이 설명되어 있습니다.

기기에 세척 품목을 투입하기 전과 프로그램을 시작하기 전

- 관개수 보호관 및 인젝터 노즐과 같은 장착물이 제위치에 안전하게 나사로 잠겨 있는지 확인하십시오.

⚠ 모든 나사 연결부가 인젝터 노즐, 어댑터, 관개수 보호관 또는 블라인드 스톱퍼에 장착되어 있는지 확인하여 사용하는 모든 장착물에 충분한 표준 압력이 제공되도록 하십시오.
인젝터 노즐, 어댑터 및 관개수 보호관과 같이 손상된 장착물은 사용하지 않습니다.

세척 품목이 장착되지 않은 장착물은 블라인드 스톱퍼와 교체하지 않습니다.

- 모듈이 로드 캐리어의 급수 경로와 올바르게 도킹되었습니까?

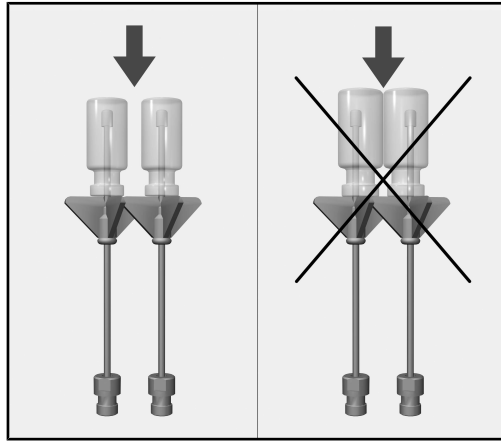

개별 유리 용기 품목은 서로 닿으면 안 됩니다.

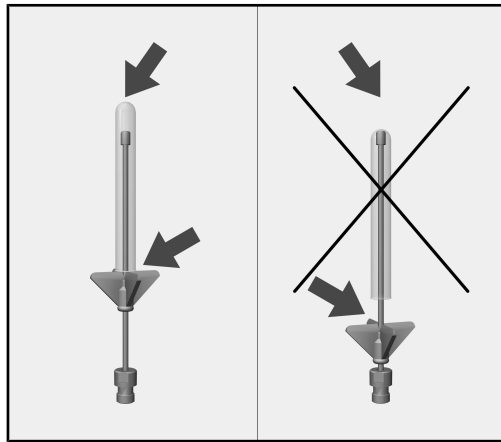

인젝터 노즐의 끝이 유리 용기 하단에 닿으면 플라스틱 지지대를 위로 밀어야 합니다.

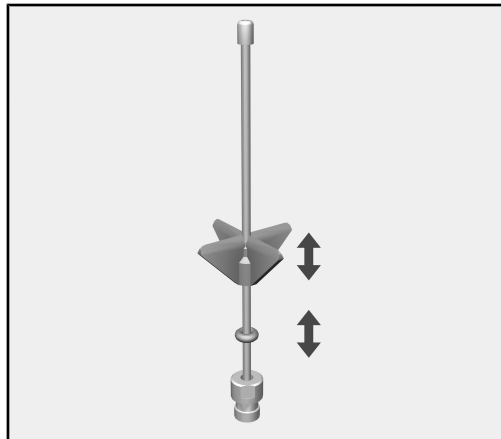

- 플라스틱 지지대를 필요한 높이까지 위로 밀어 올립니다. 이를 위해 필요한 경우 끝이 날카로운 플라이어를 사용하십시오.
- 제자리에 고정하기 위해 O링을 플라스틱 지지대에 밀어올리십시오.

Waarschuwingen

 Waarschuwingen bevatten veiligheidsrelevante informatie. U wordt gewaarschuwd voor mogelijk persoonlijk letsel en materiële schade.

Lees dergelijke waarschuwingen goed en houdt u zich aan de betreffende instructies en gedragsregels.

Opmerkingen

Opmerkingen worden op deze manier aangeduid en bevatten informatie waarmee u speciaal rekening moet houden.

Aanvullende informatie en opmerkingen

Aanvullende informatie en opmerkingen herkent u aan een zwartomlijnd kader.

Handelingen

Voor elke handeling staat een zwart blokje.

Voorbeeld:

- Kies met de pijltoetsen een optie en sla de instelling op met *OK*.

Display

Op het display getoonde weergaven herkent u aan een speciaal lettertype dat lijkt op het lettertype van het display.

Voorbeeld:

Menu Instellingen | 

Met behulp van deze module kunnen laboratoriumglaswerk en laboratoriumvoorwerpen machinaal in een daarvoor geschikt Miele-reinigings- en -desinfectieapparaat worden behandeld. Hierbij moet ook de gebruiksaanwijzing van het reinigings- en desinfectieapparaat in acht worden genomen, alsmede de informatie van de fabrikanten van het laboratoriumglaswerk en de laboratoriumvoorwerpen.

Module A 605 is bedoeld voor het behandelen van centrifugebuisjes, ampullen, reageerbuisjes voor fractieverzamelaars of autosamplerbuisjes.

De module kan in de wagen A 503 worden geplaatst.

In de rest van deze gebruiksaanwijzing wordt het reinigings- en desinfectieapparaat als reinigingsautomaat aangeduid. Voor het te behandelen laboratoriumglaswerk en de laboratoriumvoorwerpen wordt in deze gebruiksaanwijzing algemeen het begrip “spoelgoed” gebruikt, als de te behandelen voorwerpen niet nader worden gespecificeerd.

Vragen en technische problemen

Neem bij vragen of technische problemen contact op met Miele. De contactgegevens vindt u op de achterzijde van de gebruiksaanwijzing van uw reinigingsautomaat of op www.miele-professional.com.

Beladingsysteem

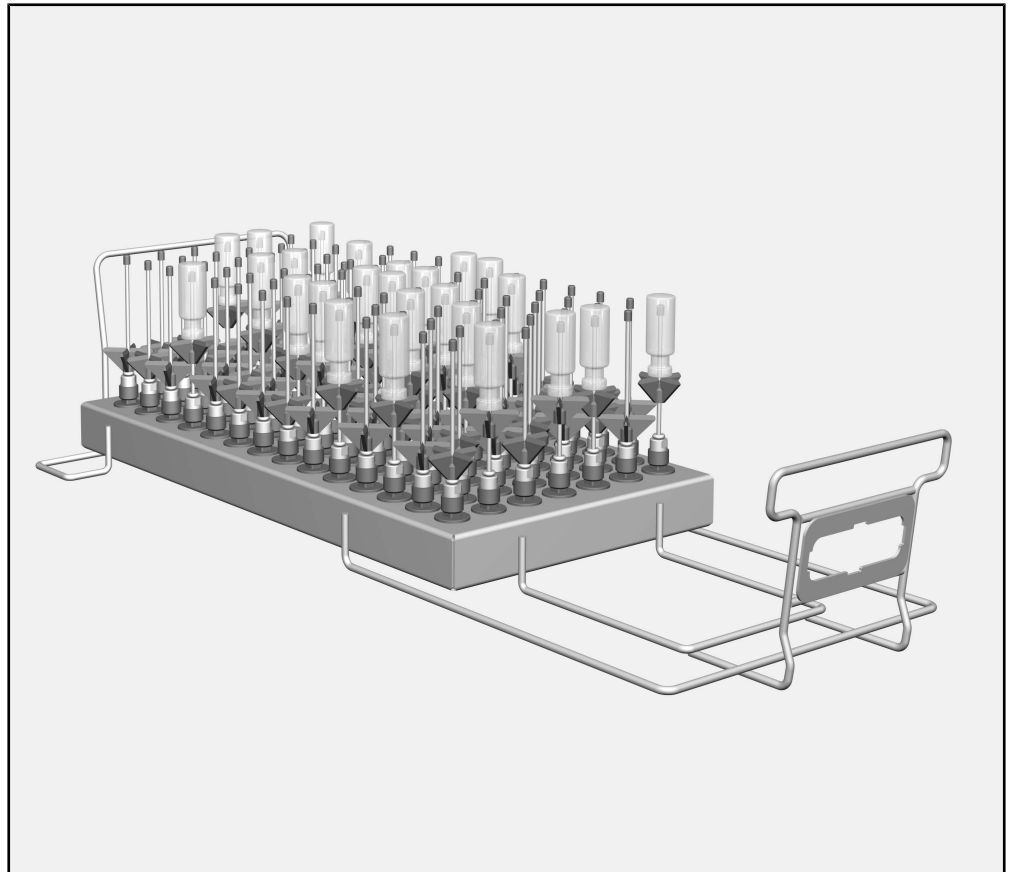

- Module A 605, hoogte 160 mm, breedte 255 mm, diepte 611 mm
De module is geschikt voor spoelgoed met een maximale diameter van 20 mm en een maximale hoogte van 160 mm.

Het volgende wordt bijgeleverd:

- 98 x ID 110, inspuiter met kunststof steun, lengte 110 mm, Ø 2,5 mm

Het verpakkingsmateriaal

De verpakking voorkomt transportschade. Het verpakkingsmateriaal is uitgekozen met het oog op een zo gering mogelijke belasting van het milieu en de mogelijkheden voor recycling.

Door hergebruik van verpakkingsmateriaal wordt er op grondstoffen bespaard en wordt er minder afval geproduceerd. Uw vakhandelaar neemt de verpakking over het algemeen terug.

nl - Veiligheidsinstructies en waarschuwingen

Lees de gebruiksaanwijzing aandachtig door voordat u dit beladingssysteem gebruikt. Dat is veiliger voor uzelf en u voorkomt schade aan het beladingssysteem.
Bewaar de gebruiksaanwijzing zorgvuldig.

 Neem beslist de gebruiksaanwijzing van de reinigingsautomaat in acht – met name de veiligheidsinstructies en waarschuwingen.

- ▶ De module mag uitsluitend gebruikt worden voor de in de gebruiksaanwijzing genoemde toepassingen. Componenten, zoals inspuisers, mogen alleen door accessoires van Miele of originele onderdelen vervangen worden. Ander gebruik, alsmede aanpassingen en wijzigingen zijn niet toegestaan en mogelijk gevaarlijk.
- ▶ Vóór het eerste gebruik moeten nieuwe beladingssystemen zonder spoelgoed in de reinigingsautomaat worden afgespoeld.
- ▶ Controleer dagelijks alle beladingssystemen volgens de aanwijzingen in het hoofdstuk “Onderhoudsmaatregelen” uit de gebruiksaanwijzing van uw reinigingsautomaat.
- ▶ Behandel alleen spoelgoed dat volgens de desbetreffende fabrikanten geschikt is voor machinale behandeling. Houdt u zich aan de specifieke behandelingsvoorschriften van de fabrikanten.
- ▶ Glasbreuk kan tijdens het beladen en leeghalen gevaarlijke verwondingen tot gevolg hebben. Behandel beschadigd spoelgoed van glas niet in de reinigingsautomaat.
- ▶ Plaats altijd uitsluitend lege modules zonder spoelgoed in de wagen. Controleer voor elke belading de juiste vergrendeling. De modules moeten volledig leeg worden geruimd voordat ze eruit worden gehaald.
Wanneer modules met spoelgoed worden geplaatst of verwijderd, kan het spoelgoed worden beschadigd. Bovendien kan bij gebroken glas letsel optreden.
- ▶ Eventueel moet het behandelingsresultaat aan een specifieke, niet uitsluitend visuele inspectie worden onderworpen.

Als de veiligheidsinstructies niet worden opgevolgd, kan Miele niet verantwoordelijk worden gesteld voor schade die daar eventueel het gevolg van is.

Het plaatsen en verwijderen van de module is in de gebruiksaanwijzing van de wagen beschreven.

Controleer bij het beladen en voor elke programma-start:

- Zijn de spoelsystemen, zoals spoelhulzen en inspuiters er vast ingeschroefd?

 Om te kunnen waarborgen dat alle spoelsystemen over voldoende (gestandaardiseerde) spoeldruk beschikken, moet u op alle schroefaansluitingen inspuiters, adapters, spoelhulzen of blindschroeven plaatsen.

Gebruik geen beschadigde spoelsystemen zoals inspuiters, adapters en spoelhulzen.

Spoelsystemen die u niet voor spoelgoed gebruikt, hoeft u niet door blindschroeven te vervangen.

- Is de geplaatste module correct op de watertoevoer van het beladingsstelsel aangesloten?

Spoelgoed inruimen

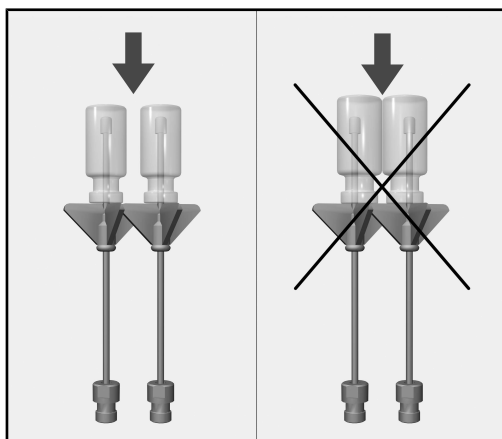

De glazen mogen elkaar niet raken.

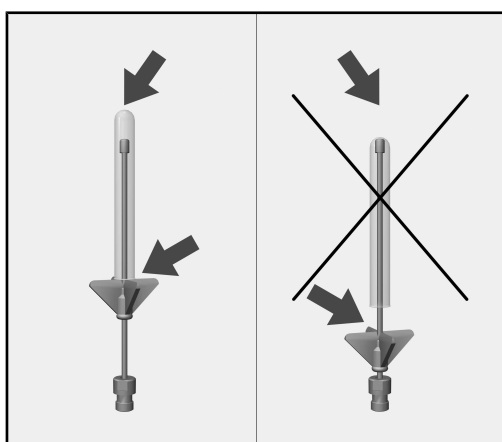

Schuif de kunststof steun omhoog als de punt van de inspuiter de bodem van het glaswerk raakt.

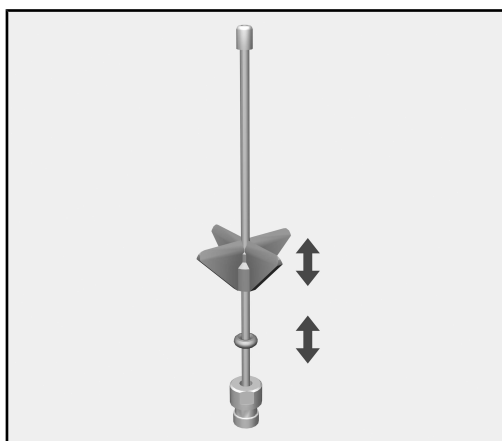

- Verschuif de kunststof steun totdat deze de gewenste hoogte bereikt heeft. Gebruik eventueel een punttang.
- Schuif de O-ring tot de kunststof steun om de steun op de gewenste positie te houden.

Advarsler

⚠ Advarslene inneholder informasjon som er viktig for sikkerheten. De advarer mot mulige skader på personer og materiell. Les advarslene nøye og følg anbefalingene for hva du skal gjøre og hvordan du skal forholde deg.

Henvisninger

Henvisningene inneholder informasjon som man må ta særskilt hensyn til.

Tilleggsinformasjon og anmerkninger

Tilleggsinformasjon og anmerkninger finner du i en enkel ramme.

Handlingsskritt

Foran hvert handlingsskritt står det en svart firkant.

Eksempel:

- Velg en opsjon med piltastene og lagre innstillingen med *OK*.

Display

I bruksanvisningen vises displaytekster med en skrifttype som ligner på den i displayet.

Eksempel:

Meny Innstillinger .

no - Forskriftsmessig bruk

Med hjelp av denne modulen kan laboratorieglass og laboratorieutstyr, som er egnet for maskinell klargjøring, rengjøres i en Miele vaskedekontaminator for laboratorieglass og laboratorieutensiler. Følg bruksanvisningen til vaskedekontaminatoren samt informasjon fra produsenten av laboratorieglassene og laboratorieutstyret.

Modul A 605 er beregnet for klargjøring av sentrifugeringsrør, vials, reagensglass for fraksjonssamler eller prøverør.

Modulen kan plasseres i vogn A 503.

Senere i denne bruksanvisningen blir vaskedekontaminatoren betegnet som rengjøringsautomat. Regenererbare laboratorieglass og laboratorieutstyr blir i denne bruksanvisningen kalt utensiler, så lenge de ikke blir definert nærmere.

Spørsmål og tekniske problemer

Ved ytterligere spørsmål eller tekniske problemer, ta kontakt med Miele. Kontaktinformasjon finner du på baksiden av bruksanvisningen til rengjøringsautomaten eller på www.miele.no/professional

Vogner/moduler o.l.

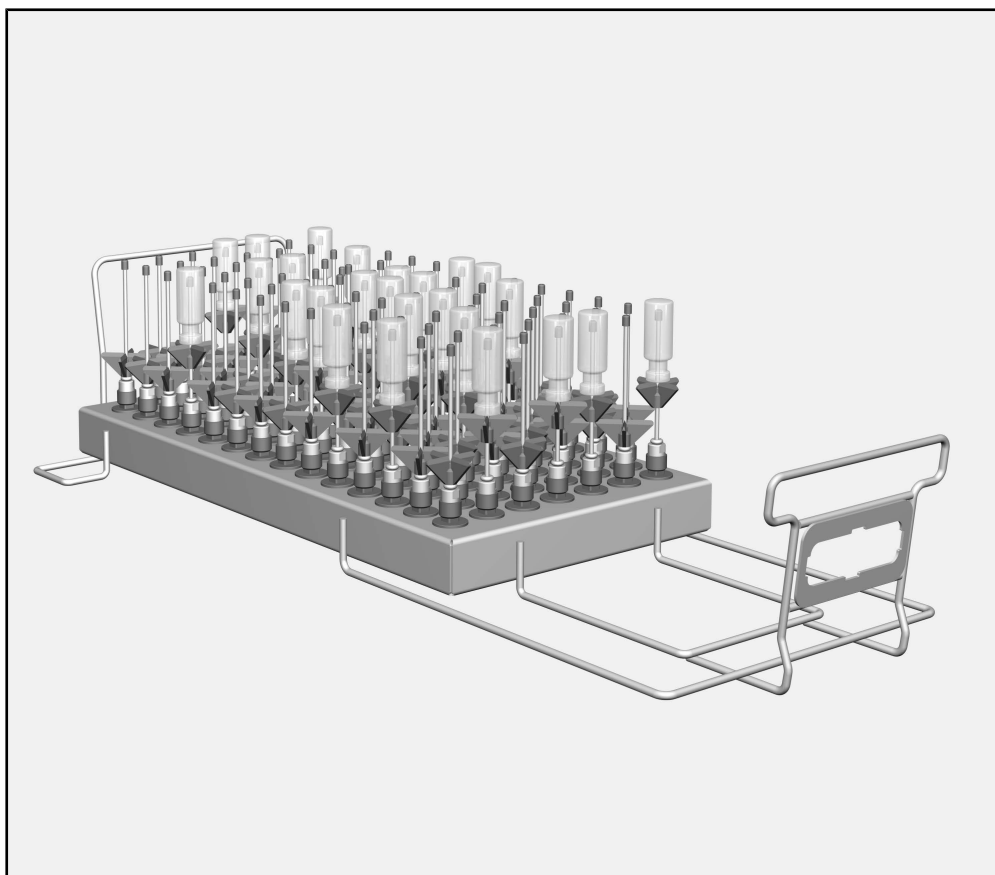

- Modul A 605, høyde 160 mm, bredde 255 mm, dybde 611 mm
Modulen er egnet for laboratorieutstyr med en maks. diameter på 20 mm og en maks. høyde på 160 mm.

Med leveringen følger

- 98 x ID 110, injektordyse med kunststoffstusser, lengde 110 mm, Ø 2,5 mm

Retur og gjenvinning av transportemballasjen

Emballasjen beskytter mot transportskader. Emballasjematerialene er valgt med sikte på miljøvennlighet og avfallsbehandling og kan derfor gjenvinnes.

Tilbakeføringen av emballasjen til materialkretsløpet sparer råstoff og bidrar til mindre avfall. Forhandleren tar vanligvis emballasjen i retur.

no - Sikkerhetsregler og advarsler

Les bruksanvisningen nøye før du bruker denne modulen. På denne måten beskytter du deg selv og unngår skader på modulen. Ta godt vare på bruksanvisningen.

 Les bruksanvisningen til rengjøringsautomaten nøye, og vær spesielt oppmerksom på sikkerhetsreglene og advarslene.

- ▶ Modulen er utelukkende tillatt for det anvendelsesområdet som er nevnt i bruksanvisningen. Komponenter som f.eks. dyser, må kun erstattes av Miele-tilbehør eller originale reservedeler. Enhver annen bruk, ombygginger og forandringer er ikke tillatt og kan være farlig.
- ▶ Før første gangs bruk må nye vogner, moduler o.l. skylles uten utensiler i rengjøringsautomaten.
- ▶ Alle vogner, kurver, moduler og innsatser må kontrolleres daglig iht. opplysningene i kapittelet «Forebyggende vedlikehold» i bruksanvisningen til rengjøringsautomaten.
- ▶ Klargjør kun utensiler, som av hver enkelt produsent er deklartert som mulig å klargjøre for gjenbruk maskinelt, og følg produsentens anvisninger for klargjøring.
- ▶ Glasskår kan forårsake alvorlige skader ved inn- og utlasting. Glass som er skadet, skal ikke klargjøres i rengjøringsautomaten.
- ▶ Du må alltid sette kun tomme moduler uten utensiler inn i vognen. Kontroller at de er festet riktig før hver innlasting. Før du tar ut modulene, må de være fullstendig tømt. Ved innsetting eller uttak av fulle moduler, kan utensilene bli ødelagt og f.eks. glasskår føre til sårskader.
- ▶ Resultatet fra klargjøringen skal eventuelt kontrolleres spesielt - ikke bare visuelt.

Miele kan ikke gjøres ansvarlig for skader som skyldes at sikkerhetsreglene og advarslene ikke blir fulgt.

Innsetting og uttak av modulene er beskrevet i bruksanvisningen til vognen.

Kontroller ved plasseringen og før hver programstart:

- Er spyleinnretningene, som f.eks. spylehylsene og dysene, skrudd godt fast?

⚠ For at alle spyleinnretningene skal ha et tilstrekkelig standardisert spyletrykk, må alle ansatser utstyres med dyser, adaptere, spylehylser eller blindskruer. Det må ikke brukes skadede spyleinnretninger, som dyser, adaptere eller spylehylser.

Spyleinnretninger uten utensiler må ikke erstattes av blindskruer.

- Er modulen som er satt inn, koblet riktig til vognens vannforsyning?

Plassering av utensilene

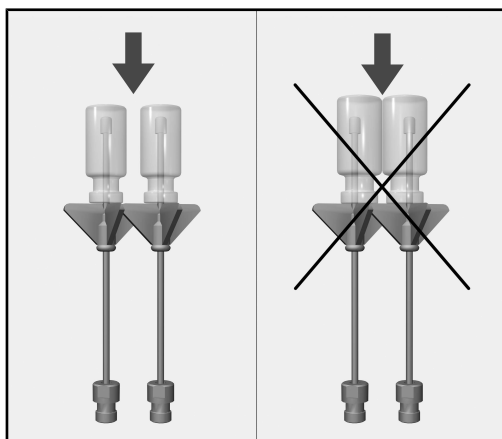

De enkelte glassene må ikke komme i kontakt med hverandre.

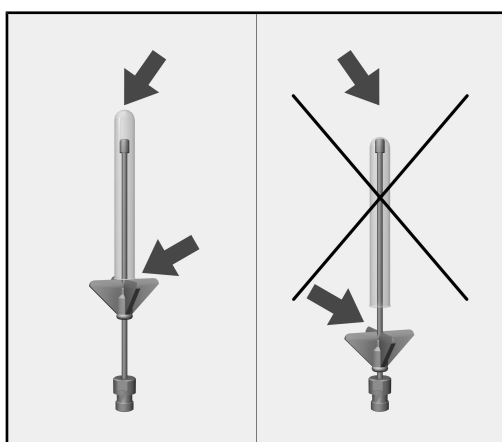

Hvis spissen på dysen ligger helt inntil bunnen av glasset, skyv kunststoffstussen oppover.

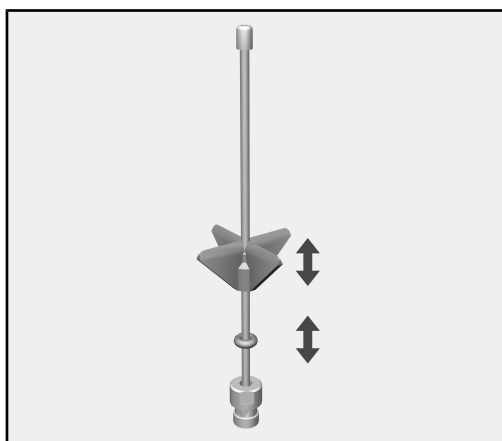

- Skyv kunststoffstussen til ønsket høyde. Bruk en spiss tang ved behov.
- Skyv O-ringene inntil kunststoffstussen, for å sikre posisjonen.

Ostrzeżenia

 Ostrzeżenia zawierają informacje dotyczące bezpieczeństwa. Ostrzegają one przed możliwymi szkodami rzeczowymi i osobowymi.

Ostrzeżenia należy starannie przeczytać i przestrzegać podanych w nich wymagań i zasad dotyczących postępowania.

Wskazówki

Wskazówki zawierają informacje, na które należy zwrócić szczególną uwagę.

Informacje dodatkowe i uwagi

Informacje dodatkowe i uwagi są oznaczone przez zwykłą ramkę.

Działania

Każde działanie jest poprzedzone czarnym kwadratem.

Przykład:

■ Wybrać opcję przyciskami strzałek i zapamiętać ustawienie za pomocą OK.

Wyświetlacz

Komunikaty pokazywane na wyświetlaczu są oznaczone szczególnym krojem pisma, przypominającym czcionkę na wyświetlaczu.

Przykład:

Menu Ustawienia .

Za pomocą tego modułu w urządzeniu myjąco-dezynfekującym Miele do szkła laboratoryjnego i utensyliów laboratoryjnych można przygotowywać szkło laboratoryjne i utensylia laboratoryjne, nadające się do reprocessowania maszynowego. Należy przy tym również przestrzegać instrukcji użytkowania urządzenia myjąco-dezynfekującego oraz informacji producenta szkła laboratoryjnego i utensyliów laboratoryjnych.

Moduł A 605 jest przystosowany do przygotowywania rurek wirówek, fiolek, probówek do frakcjonatorów lub rureczek do autosamplerów.

Moduł można stosować w wózkach A 503.

W dalszej części tej instrukcji użytkowania urządzenie myjąco-dezynfekujące jest określane jako myjnia. Przygotowywane szkło laboratoryjne i utensylia laboratoryjne będą określane w tej instrukcji użytkowania ogólnie jako ładunek, gdy nie są one bliżej zdefiniowane.

Pytania i problemy techniczne

W razie pytań lub problemów technicznych proszę się zwrócić do Miele. Dane kontaktowe znajdują się na okładce instrukcji użytkowania myjni lub na stronie www.miele-professional.pl.

Nośnik ładunku

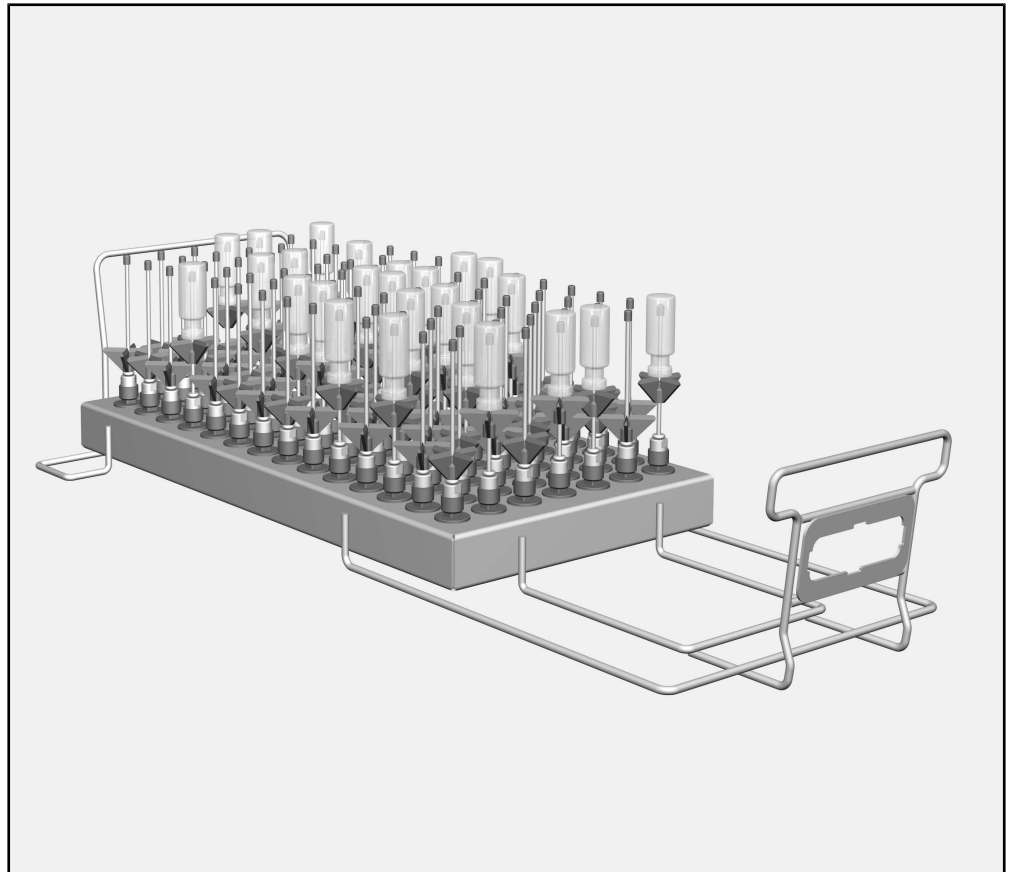

- Moduł A 605, wysokość 160 mm, szerokość 255 mm, głębokość 611 mm

Moduł jest przeznaczony do przygotowywania ładunku o maksymalnej średnicy 20 mm i maksymalnej wysokości 160 mm.

Zakres dostawy

- 98 x ID 110, dysza iniekcyjna z króćcem plastikowym, długość 110 mm, \varnothing 2,5 mm

Utylizacja opakowania transportowego

Opakowanie chroni urządzenie przed uszkodzeniami podczas transportu. Materiały, z których wykonano opakowanie zostały specjalnie dobrane pod kątem ochrony środowiska i techniki utylizacji i dlatego nadają się do ponownego wykorzystania.

Zwrot opakowań do obiegu materiałowego pozwala na zaoszczędzenie surowców i zmniejsza nagromadzenie odpadów.

Proszę uważnie przeczytać instrukcję użytkowania, zanim użyje się tego nośnika ładunku. Dzięki temu można uniknąć zagrożeń i uszkodzeń nośnika ładunku.
Zachować instrukcję użytkowania do późniejszego wykorzystania.

 Proszę koniecznie przeczytać instrukcję użytkowania myjni, w szczególności zawarte w niej wskazówki bezpieczeństwa i ostrzeżenia.

- ▶ Moduł jest dopuszczony wyłącznie do obszarów zastosowań określonych w instrukcji użytkowania. Komponenty, takie jak np. dysze, mogą zostać zastąpione wyłącznie przez wyposażenie Miele lub oryginalne części zamienne. Wszelkie inne zastosowania, przebudowy i zmiany konstrukcyjne są niedozwolone i mogą stanowić potencjalne zagrożenie.

- ▶ Przed pierwszym użyciem nowy nośnik ładunku musi zostać umyty w myjni bez ładunku.
- ▶ Skontrolować codziennie wszystkie nośniki ładunku zgodnie z instrukcjami w rozdziale „Czynności serwisowe“ w instrukcji użytkowania myjni.
- ▶ Przygotowywać wyłącznie ładunek, który został zadeklarowany przez swojego producenta jako przeznaczony do przygotowywania maszynowego i przestrzegać specyficznych wskazówek dotyczących jego przygotowania.
- ▶ Odłamki szkła mogą doprowadzić do niebezpiecznych zranień przy załadunku i rozładunku. Uszkodzony ładunek ze szkła nie może być przygotowywany w myjni.
- ▶ Zawsze wkładać do wózka tylko puste moduły bez ładunku. Przed każdym załadunkiem sprawdzić prawidłowość zamocowania. Moduły przed wyjęciem muszą zostać całkowicie opróżnione. Przy wkładaniu lub wyjmowaniu załadowanych modułów ładunek może zostać uszkodzony i np. w przypadku stłuczenia szkła można odnieść zranienia.
- ▶ W razie potrzeby efekt przygotowywania należy poddać szczególnej, nie tylko wzrokowej, kontroli.

Miele nie odpowiada za szkody powstałe wskutek nieprzestrzegania wskazówek bezpieczeństwa i ostrzeżeń.

Zakładanie i wyjmowanie modułu jest opisane w instrukcji użytkownika wózka.

Skontrolować przy załadunku i przed każdym startem programu:

- Czy urządzenia myjące, jak np. tuleje i dysze, są dobrze wkręcone?

⚠ Aby na wszystkich przyłączach myjących było wystarczająco standaryzowane ciśnienie mycia, wszystkie gniazda śrubowe muszą być zaopatrzone w dysze, adaptery, tuleje lub śruby zaślepiające.

Nie wolno stosować żadnych uszkodzonych akcesoriów myjących jak dysze, adaptery lub tuleje.

Przyłącza myjące bez ładunku nie muszą być zastępowane śrubami zaślepiającymi.

- Czy zastosowany moduł jest prawidłowo podłączony do przyłącza wodnego nośnika ładunku?

Układanie ładunku

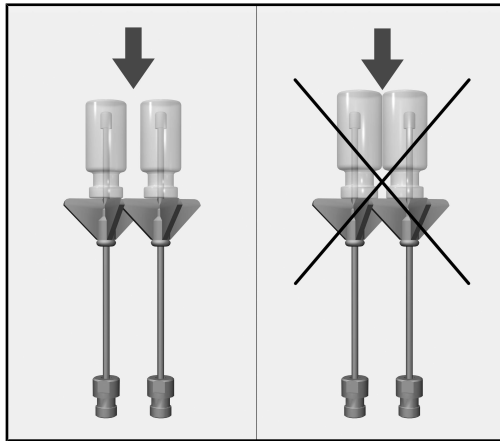

Poszczególne elementy szklane nie mogą się dotykać.

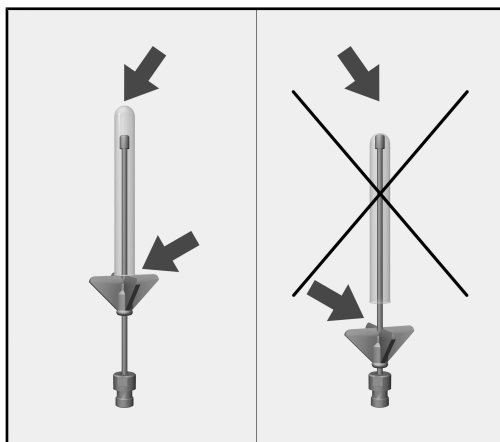

Jeśli końcówka dyszy przylega do szklanego dna, przesunąć króciec plastikowy do góry.

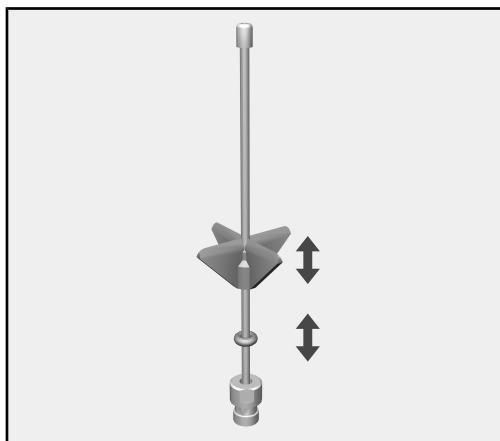

- W tym celu przesunąć króciec plastikowy na żądaną wysokość. W razie potrzeby użyć do pomocy szczypiec.
- Dosunąć o-ring do króćca plastikowego, żeby zabezpieczyć jego pozycję.

Avisos

 Os avisos contêm informações relacionadas com a segurança, alertando para possíveis danos pessoais e materiais. Leia os avisos com atenção e observe as indicações mencionadas.

Indicações

As indicações contêm informações que devem ser tidas em conta.

Informações adicionais e observações

As informações adicionais e as observações são apresentadas num quadro.

Passos de actuação

Cada ação é precedida por um quadrado/caixa preta.

Exemplo:

- Seleccione uma opção através das teclas com setas e grave a escolha com *OK*.

Display/visor

As informações que aparecem no visor são indicadas por um tipo de letra especial e que é semelhante ao tipo de letra do visor.

Exemplo:

Menu Regulações .

Com a ajuda deste módulo, a vidraria de laboratório processável à máquina e os utensílios de laboratório podem ser processados num aparelho de limpeza e desinfeção da Miele para vidraria de laboratório e utensílios de laboratório. Para este efeito, deve-se igualmente respeitar as instruções de utilização do aparelho de limpeza e desinfeção, bem como as informações dos fabricantes da vidraria de laboratório e utensílios de laboratório.

O módulo A 605 está concebido para o reprocessamento de tubos de centrifugação, frascos de amostras, tubos de ensaio para coletores de frações ou tubos de sistemas automáticos de recolha de amostras.

O módulo pode ser colocado no carro A 503.

No decurso destas instruções de utilização, o aparelho de limpeza e desinfeção é designado como máquina de lavar. Nestas instruções de utilização, vidraria de laboratório reprocessável e utensílios de laboratório são designados de modo geral como material a lavar, caso estes não estejam definidos de forma mais pormenorizada.

Perguntas e problemas técnicos

Para qualquer questão ou problema técnico contacte a Miele. Na contra-capas deste livro de instruções encontra os respectivos contactos ou consulte www.miele-professional.pt.

Suporte de carga

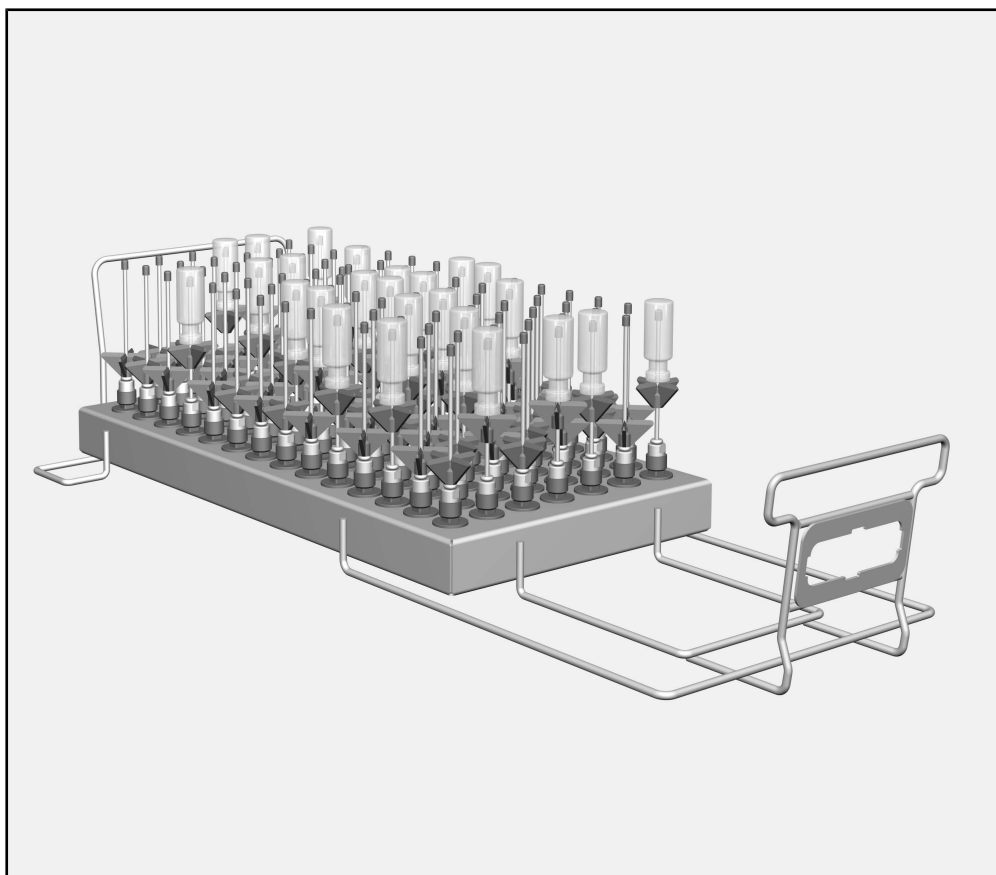

- Módulo A 605, altura 160 mm, largura 255 mm, profundidade 611 mm

O módulo é adequado para material a lavar com um diâmetro máximo de 20 mm e uma altura máxima de 160 mm.

Faz parte do fornecimento

- 98 x ID 110, injector com apoio em plástico, comp. 110 mm, Ø 2,5 mm

Eliminação da embalagem de transporte

A embalagem protege contra danos de transporte. Os materiais da embalagem são selecionados do ponto de vista ecológico e compatibilidade com o meio ambiente e, por isso, são recicláveis.

A devolução da embalagem ao ciclo de reciclagem contribui para a economia de matérias-primas e a redução de resíduos.

pt - Medidas de segurança e precauções

Antes de utilizar este suporte de carga, leia atentamente as instruções de utilização. Desta forma, protege-se e evita danos no suporte de carga.
Guarde cuidadosamente as instruções de utilização.

 Leia atentamente o livro de instruções da máquina de lavar e desinfetar, em especial as medidas de segurança e precauções.

- ▶ O módulo está aprovado apenas para a área de aplicação mencionada nestas instruções de utilização. Componentes, como p. ex. bicos, devem ser substituídos apenas por acessórios Miele ou peças de reposição originais. Qualquer outro tipo de utilização, conversão ou alteração não é permitida e é possivelmente perigosa.
- ▶ Antes da primeira utilização, deve ser efetuada a lavagem dos suportes de carga vazios na máquina.
- ▶ Controle diariamente todos os suportes de carga de acordo com as indicações no capítulo «Medidas de manutenção» no manual de instruções da sua máquina de lavar.
- ▶ Processe exclusivamente material a lavar que seja declarado pelos respetivos fabricantes como processável à máquina e respeite as instruções específicas de reprocessamento.
- ▶ Os vidros partidos podem provocar lesões graves ao colocar e ao retirar os utensílios de dentro da máquina. Os utensílios de vidro danificados não podem ser lavados na máquina de lavar.
- ▶ Coloque sempre só módulos vazios nos carros. Antes de carregar verifique se estão corretamente fixos.
Antes de retirar os módulos deve retirar todos os utensílios existentes.
Ao inserir ou retirar os módulos carregados, os utensílios podem ser danificados e no caso de vidros partidos pode ferir-se.
- ▶ O resultado de lavagem deve ser opcionalmente submetido a um controle especial, não só visual.

O fabricante não assume responsabilidade por danos ocorridos devido à inobservância das medidas de segurança e precauções.

A inserção e remoção dos módulos é descrita nas instruções de utilização do carro.

Efectue um controlo ao carregar e antes de iniciar o programa

- Os injectores e dispositivos de lavagem como, por ex., casquilhos e injectores estão corretamente aparafusados?

⚠ Para que todos os dispositivos de lavagem apresentem uma pressão de lavagem padronizada, é necessário que os diversos conjuntos aparafusáveis sejam equipados com injectores, adaptadores, casquilhos ou parafusos falsos. Não é permitido utilizar dispositivos de lavagem danificados como sejam os injectores, adaptadores ou casquilhos.

Os injectores que não estejam ocupados não necessitam de ser substituídos por parafusos falsos.

- O módulo utilizado está corretamente conectado ao abastecimento de água do suporte de carga?

Arrumação dos utensílios

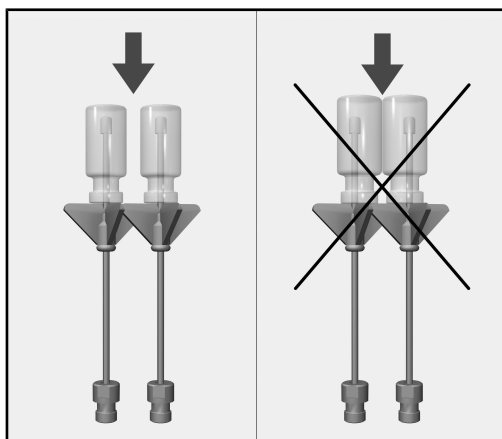

As vidrarias individuais não se devem tocar.

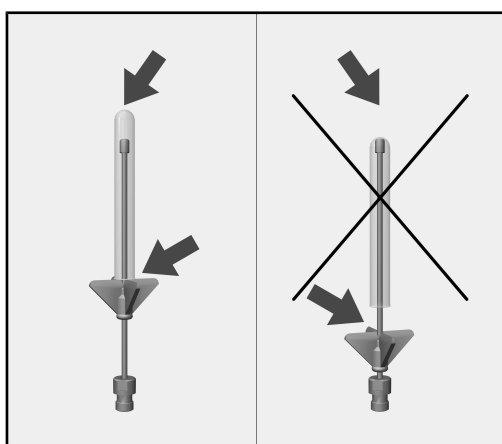

Caso a ponta do bico encoste ao fundo do vidro, mova o apoio em plástico para cima.

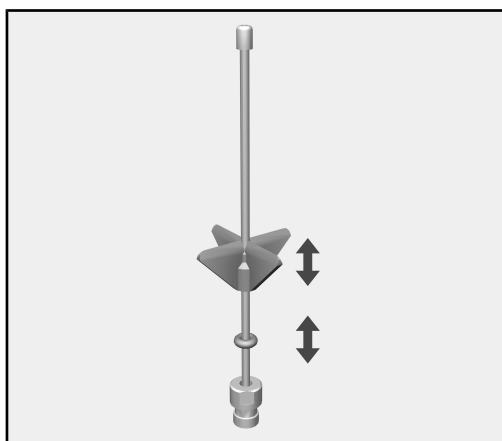

- Para isso, mover o apoio em plástico até à altura desejada. Se necessário, ajudar com um alicate de bico.
- Deslizar o anel de vedação até ao apoio em plástico, para fixar a sua posição.

Предупреждения

 Отмеченные таким значком указания содержат важную для техники безопасности информацию, предупреждающую об опасности получения травм персоналом и возможности материального ущерба.

Внимательно прочитайте предупреждения и соблюдайте приводимые в них требования по эксплуатации и правила поведения.

Указания

Указания содержат информацию, на которую следует обращать особое внимание.

Дополнительная информация и примечания

Дополнительная информация и примечания помечаются с помощью простой рамки.

Действия

Перед описанием каждого действия стоит значок в виде черного квадратика.

Пример:

■ Выберите опцию с помощью кнопок со стрелкой и сохраните установку с помощью **OK**.

Дисплей

Появляющаяся на дисплее информация отображается особым шрифтом, который имеет дисплейный вид.

Пример:

Меню *Установки* .

С помощью этого модуля можно подготавливать лабораторную посуду и лабораторные принадлежности, предназначенные для повторного использования, в приборе для мойки и дезинфекции Miele для лабораторной посуды и принадлежностей. Для этого следует ознакомиться с инструкцией по эксплуатации автомата для мойки и дезинфекции, а также обратить внимание на информацию производителей лабораторной посуды и лабораторных принадлежностей.

Модуль А 605 предусмотрен для обработки центрифужных пробирок, реакгентных стёкол, пробирок для фракций или автоматических пробоотборников.

Модуль может использоваться в тележке А 503.

В дальнейшем в настоящей инструкции прибор для мойки и дезинфекции будет обозначаться просто как автомат для мойки. Лабораторная посуда и принадлежности, предназначенные для повторного использования, в целом в данной инструкции обозначены как обрабатываемый материал, если обрабатываемые предметы не называются более конкретно.

Вопросы и технические проблемы

При возникновении вопросов или технических проблем обращайтесь, пожалуйста, в компанию ООО Миле СНГ. Контактная информация приводится на последней странице инструкции по эксплуатации Вашего автомата для мойки и дезинфекции или в интернете на сайте www.miele-professional.ru.

Загрузочный модуль

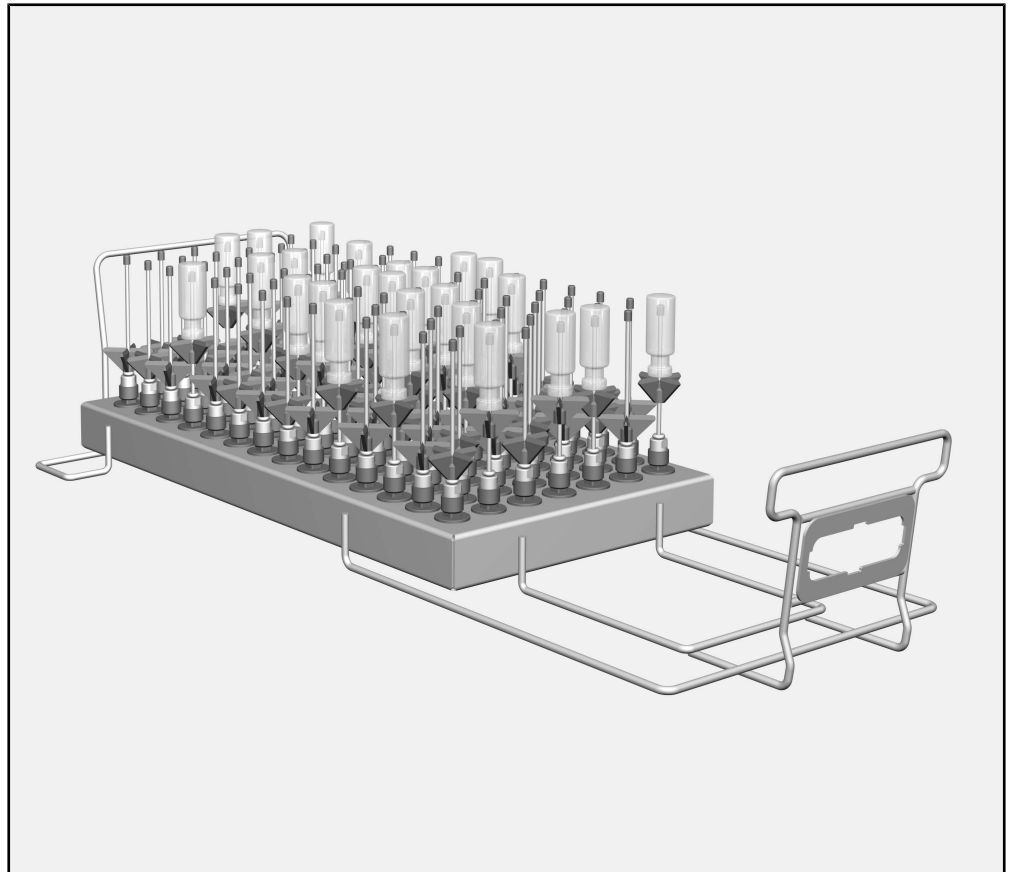

– Модуль А 605, высота 160 мм, ширина 255 мм, глубина 611 мм
Модуль предназначен для обрабатываемого материала с максимальным диаметром 20 мм и максимальной высотой 160 мм.

В комплект поставки входят

– 98 x ID 110, инжекторное сопло с пластмассовой опорой, длина 110 мм, Ø 2,5 мм

Утилизация транспортной упаковки

Упаковка защищает от повреждений при транспортировке. Материалы упаковки безопасны для окружающей среды и легко утилизируются, поэтому они подлежат переработке.

Возвращение упаковки для ее вторичной переработки приводит к экономии сырья и уменьшению количества отходов. Просим Вас по возможности сдать упаковку в пункт приема вторсырья.

Внимательно прочтите инструкцию по эксплуатации, прежде чем использовать это загрузочное устройство. Тем самым вы обезопасите себя и предотвратите повреждения загрузочного устройства.

Бережно храните инструкцию по эксплуатации.

 Обязательно учитывайте сведения, содержащиеся в инструкции по эксплуатации на автомат для мойки и дезинфекции, особенно касающиеся указаний по безопасности и предупреждений.

- ▶ Модуль допущен к использованию исключительно для области применения, упомянутой в инструкции по эксплуатации. Компоненты, такие как, например, форсунки, должны заменяться только принадлежностями Miele или оригинальными запчастями. Использование модуля в любых других целях, внесение изменений в его конструкцию недопустимо и может оказаться опасным.

- ▶ Перед первым использованием новые загрузочные устройства должны быть промыты в автомате для мойки и дезинфекции без загрузки их материалом для мойки.

- ▶ Ежедневно проверяйте все загрузочные устройства согласно указаниям в главе «Меры по содержанию оборудования в исправности» в инструкции по эксплуатации автомата для мойки и дезинфекции.

- ▶ Обрабатывайте только тот материал, который конкретными изготовителями декларируется в качестве пригодного для машинной обработки, и учитывайте особые указания по его обработке.

- ▶ Стекланный бой может привести к опасным травмам при загрузке и разгрузке. Повреждённый материал из стекла не следует мыть в моечном автомате.

- ▶ Ставьте в тележку только пустые модули без материала. Перед каждой загрузкой проверяйте корректность фиксации. Перед выгрузкой модули необходимо полностью освободить от обрабатываемого материала. При установке и извлечении укомплектованных модулей обрабатываемый материал можно повредить, а в случае, например, боя посуды можно пораниться.

- ▶ В определенных случаях результат обработки подвергается специальной, а не только визуальной проверке.

Производитель прибора не несет ответственность за повреждения, причиной которых было игнорирование приведенных указаний по безопасности и предупреждений.

Установка и извлечение модулей описаны в инструкции по эксплуатации тележки.

Производите проверку при загрузке и перед каждым запуском программы:

- Плотны ли привернуты моечные устройства, например, промывочные втулки и сопла?

 Для того, чтобы все промывочные устройства обеспечивали достаточное стандартное давление мойки, для всех резьбовых насадок должны быть предусмотрены форсунки, адаптеры, втулки или резьбовые заглушки.

Запрещается использовать поврежденные промывочные устройства, такие как форсунки, адаптеры или втулки.

Промывочные устройства без вставленного в них обрабатываемого материала нельзя заменять винтовыми заглушками.

- Правильно ли подсоединён вставленный модуль к водоснабжению загрузочного устройства?

Размещение обрабатываемого материала

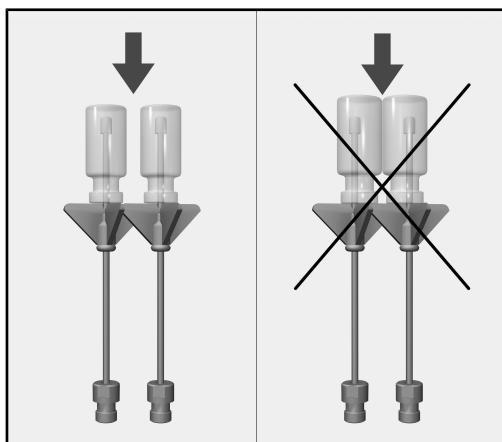

Отдельные колбы не должны касаться друг друга.

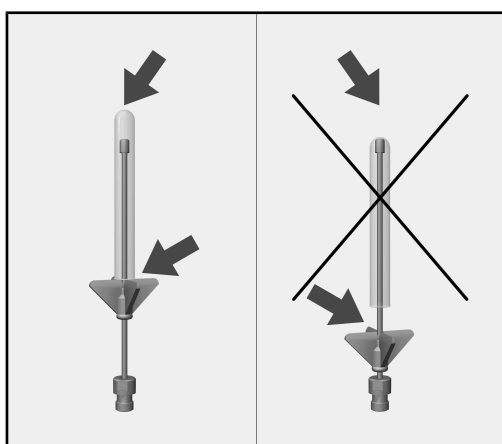

Если конец сопла упирается в дно посуды, то следует сдвинуть вверх пластмассовую опору.

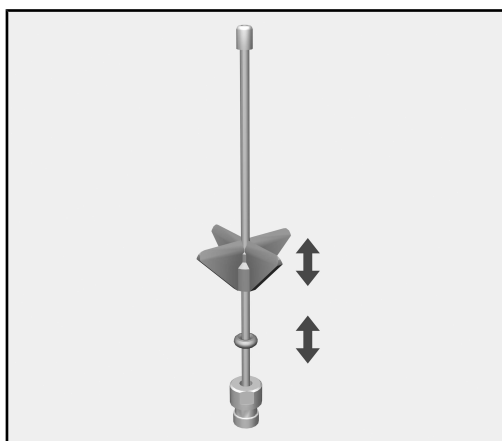

- Для этого передвиньте её на нужную высоту. При необходимости воспользуйтесь кусачками.
- Кольцеобразную прокладку придвиньте к опоре, чтобы зафиксировать её положение.

Varovné upozornenia

 Varovné upozornenia obsahujú informácie dôležité pre bezpečnosť. Varujú pred možným poranením osôb a vecnými škodami. Varovné upozornenia si pozorne prečítajte a rešpektujte požiadavky na konanie a pravidlá chovania, ktoré sú v nich uvedené.

Upozornenia

Upozornenia obsahujú informácie, ktoré musíte obzvlášť rešpektovať.

Doplňujúce informácie a poznámky

Doplňujúce informácie a poznámky sú vyznačené jednoduchým rámčekom.

Kroky konania

Pred každým krokom konania je umiestnený čierny štvorček.

Príklad:

■ Pomocou tlačidiel so šípkou vyberte niektorú voľbu a nastavenie uložte pomocou OK.

Displej

Výrazy zobrazené na displeji sa vyznačujú špeciálnym typom písma napodobňujúcim písmo na zobrazovačoch.

Príklad:

Menu nastavenia .

sk - Používanie na stanovený účel

Pomocou tohto modulu je možné pripravovať strojne pripravené laboratórne sklo a laboratórne pomôcky v Miele umývacom a dezinfekčnom prístroji pre laboratórne sklo a pomôcky. K tomu je nutné tiež dodržiavať návod na obsluhu umývacieho a dezinfekčného prístroja a informácie výrobcu zdravotníckych prostriedkov príp. laboratórneho skla a laboratórnych pomôcok.

Injektorový modul A 605 je koncipovaný na prípravu odstredovacích trubičiek, vialiek, skúmaviek pre zberač frakcií alebo trubičiek automatických vzorkovačov.

Modul je možné nasadiť do vozíka A 503.

V tomto návode na obsluhu sa tento umývací a dezinfekčný prístroj naďalej označuje ako umývací automat. Pripravené laboratórne sklo a laboratórne pomôcky, ktoré je možné pripravovať sa v tomto návode na obsluhu všeobecne označujú ako predmety na umývanie, pokiaľ nie sú bližšie definované.

Otázky a technické problémy

Pri spätných otázkach alebo technických problémoch sa prosím obracajte na Miele. Kontaktné údaje nájdete na zadnej strane návodu na použitie Vášho umývacieho automatu alebo na adrese www.miele-professional.com.

Umývacie koše

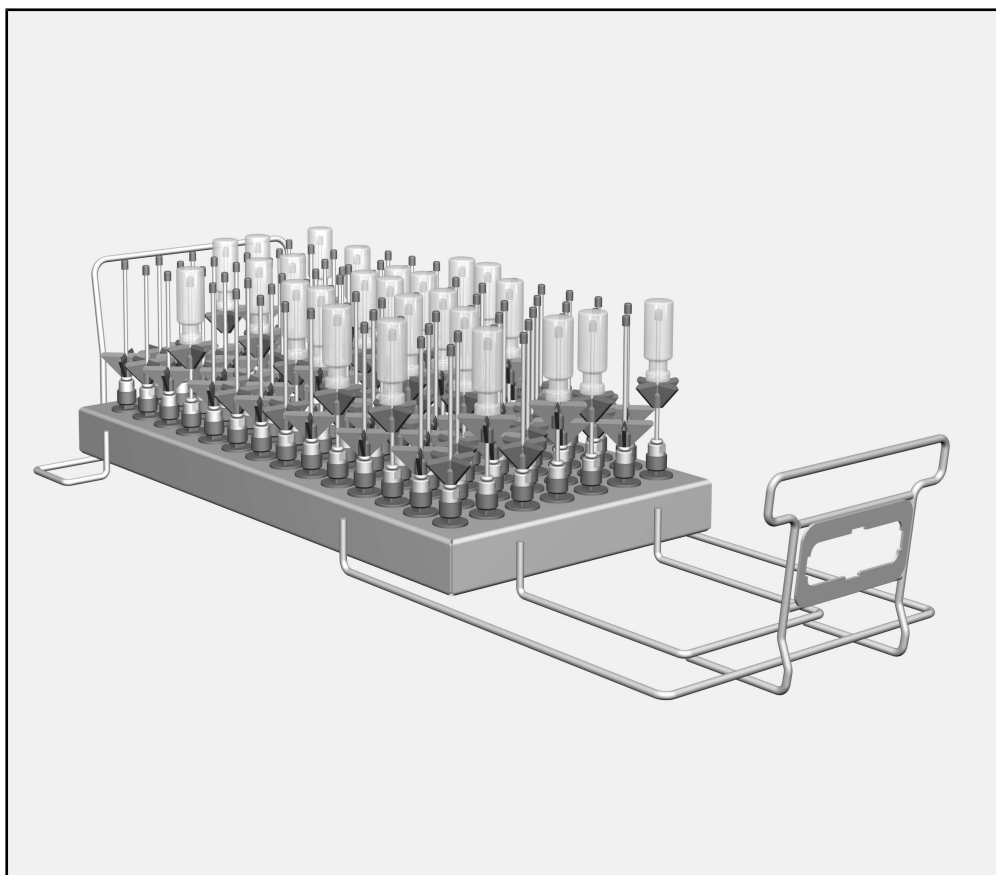

– modul A 605, výška 160 mm, šírka 255 mm, hĺbka 611 mm

Modul je vhodný na umývané predmety s maximálnym priemerom 20 mm a maximálnou výškou 160 mm.

Obsah dodávky

– 98 x ID 110, injektorová tryska s plastovou podperou, dĺžka 110 mm, Ø 2,5 mm

Likvidácia obalového materiálu

Obal chráni pred poškodením počas prepravy. Obalové materiály boli zvolené s prihliadnutím k aspektom ochrany životného prostredia a k možnostiam ich likvidácie, sú teda recyklovateľné.

Vrátenie obalov do materiálového cyklu šetrí suroviny a znižuje množstvo odpadov. Váš špecializovaný predajca odoberie obal späť.

sk - Bezpečnostné pokyny a varovné upozornenia

Skôr ako budete umývacie koše používať, prečítajte si pozorne návod na obsluhu. Tým chránite seba a zabránite poškodeniu umývacích košov.
Návod na obsluhu si starostlivo uschovajte.

 Bezpodmienečne dodržiavajte návod na použitie umývacieho automatu, zvlášť v ňom obsiahnuté bezpečnostné pokyny a varovné upozornenia.

- ▶ Modul je výlučne povolený pre oblasť použitia uvedenú v návode na použitie. Komponenty ako napr. trysky môžu byť nahradené len Miele príslušenstvom alebo originálnymi náhradnými dielmi. Akékoľvek iné použitie, prestavba a zmeny nie sú povolené a môžu byť nebezpečné.
- ▶ Pred prvým použitím musia byť nové umývacie koše umyté v umývacom automate bez predmetov na umývanie.
- ▶ Denne kontrolujte všetky umývacie koše podľa údajov v kapitole „Opatrenia na údržbu“ v návode na použitie Vášho umývacieho automatu.
- ▶ Pripravujte výhradne predmety, ktoré ich príslušný výrobca deklaruje ako vhodné na opakovanú strojovú prípravu, a rešpektujte špecifické upozornenia výrobcu ohľadne prípravy.
- ▶ Rozbité sklo môže spôsobiť pri vkladaní a vykladaní nebezpečné poranenia. Poškodené sklenené predmety na umytie sa nesmú v čistiacich automatoch umývať.
- ▶ Do vozíka vkladajte len prázdne moduly bez predmetov na umývanie. Pred každým plnením skontrolujte správnu aretáciu. Moduly sa musia pred vybraním úplne vyprázdniť. Pri nasadzovaní alebo vyberaní osadených modulov sa môžu poškodiť umývané predmety a napr. v prípade rozbitia skla viesť k poraneniu.
- ▶ Výsledok prípravy je prípadne nutné podrobiť špeciálnej, nie len vizuálnej kontrole.

Miele nezodpovedá za škody, ktoré vzniknú v dôsledku nedodržania bezpečnostných pokynov a varovných upozornení.

Nasadzovanie a vyberanie modulov je popísané v návode na obsluhu vozíka.

Pri plnení a pred každým spustením programu skontrolujte:

- Sú umývacie zariadenia ako napr. umývacie puzdrá a trysky pevne zaskrutkované?

⚠ Aby bol pre všetky umývacie zariadenia k dispozícii dostatočne štandardizovaný umývací tlak, musia byť všetky skrutkovacie nastavce vybavené tryskami, adaptérami, umývacími puzdrami alebo zaslepovacími skrutkami.

Nesmú sa používať poškodené umývacie zariadenia ako trysky, adaptéry alebo umývacie puzdrá.

Umývacie zariadenia neobsadené predmetmi na umývanie nemusia byť nahradené zaslepovacími skrutkami.

- Je nasadený modul správne pripojený k umývaciemu košu?

Uloženie predmetov na umývanie

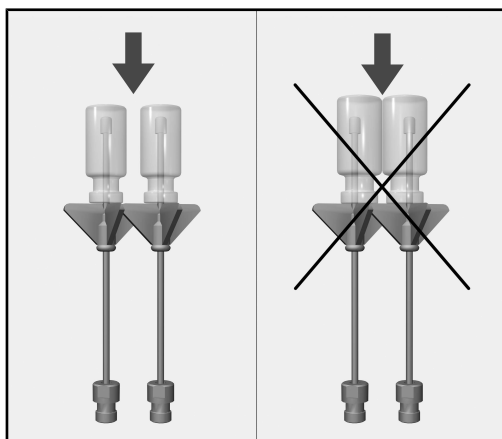

Jednotlivé kusy skla sa nesmú dotýkať.

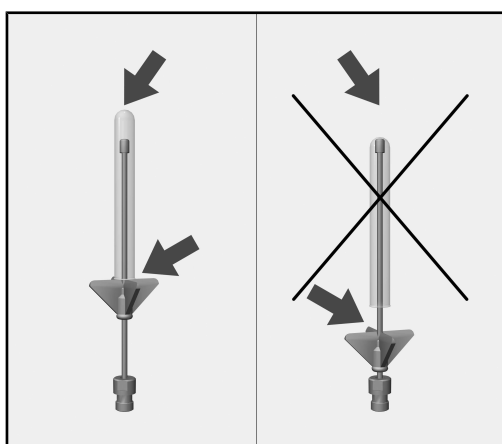

Pokiaľ špička trysky dosadá na dno skla, presuňte plastovú oporu nahor.

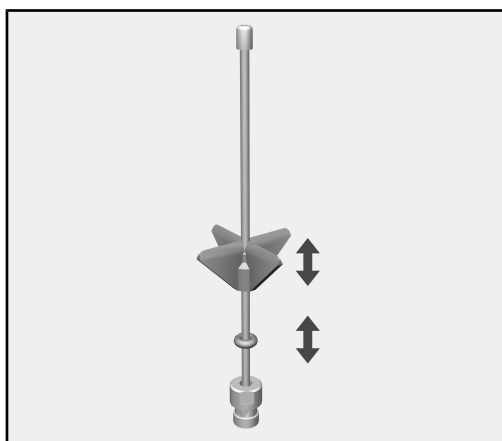

- Na to posúvajte plastové opory až do želanej výšky. V prípade potreby si ako pomôcku vezmite špicaté kliešte.
- O-krúžok posuňte až k plastovej opore, aby ste zaistili jej polohu.

Varningar

⚠ Texttrutor med dessa symboler innehåller säkerhetsinformation och varnar för eventuella person- och saksador.
Läs noggrant igenom varningarna och beakta alla uppmaningar och förhållningsregler.

Instruktioner

Anvisningarna innehåller information som måste beaktas särskilt.

Ytterligare information och kommentarer

Ytterligare information och kommentarer står i en enkel ram.

Instruktioner

Framför varje steg i en instruktion finns en svart kvadrat.

Exempel:

■ Välj ett alternativ med hjälp av pilknapparna och spara inställningen med *OK*.

Display

Text som visas i displayen står med en speciell skrifttyp.

Exempel:

Meny Inställningar .

Med hjälp av denna modul kan maskinellt disk- och desinfektionsbara laborierglas och -instrument rengöras i en diskdesinfektor från Miele. Följ diskdesinfektorns bruksanvisning och informationen från tillverkaren av medicinprodukterna respektive laborierglasen och -instrumenten.

Modul A 605 är avsedd att användas för rengöring av centrifugeringsrör, vialer, reagensglas för fraktionssamlare eller autosamplerrör.

Modulen kan användas i följande vagnar A 503.

I denna bruksanvisning beskrivs en diskdesinfektor. Begreppet disk-gods kommer generellt att användas i denna bruksanvisning för material som ska rengöras när de inte är mer specifikt beskrivna.

Frågor och tekniska problem

Vid frågor eller tekniska problem, vänder du dig till Miele. Kontaktuppgifter hittar du på baksidan av bruksanvisningen för diskdesinfektorn eller på www.miele-professional.se

Insatser

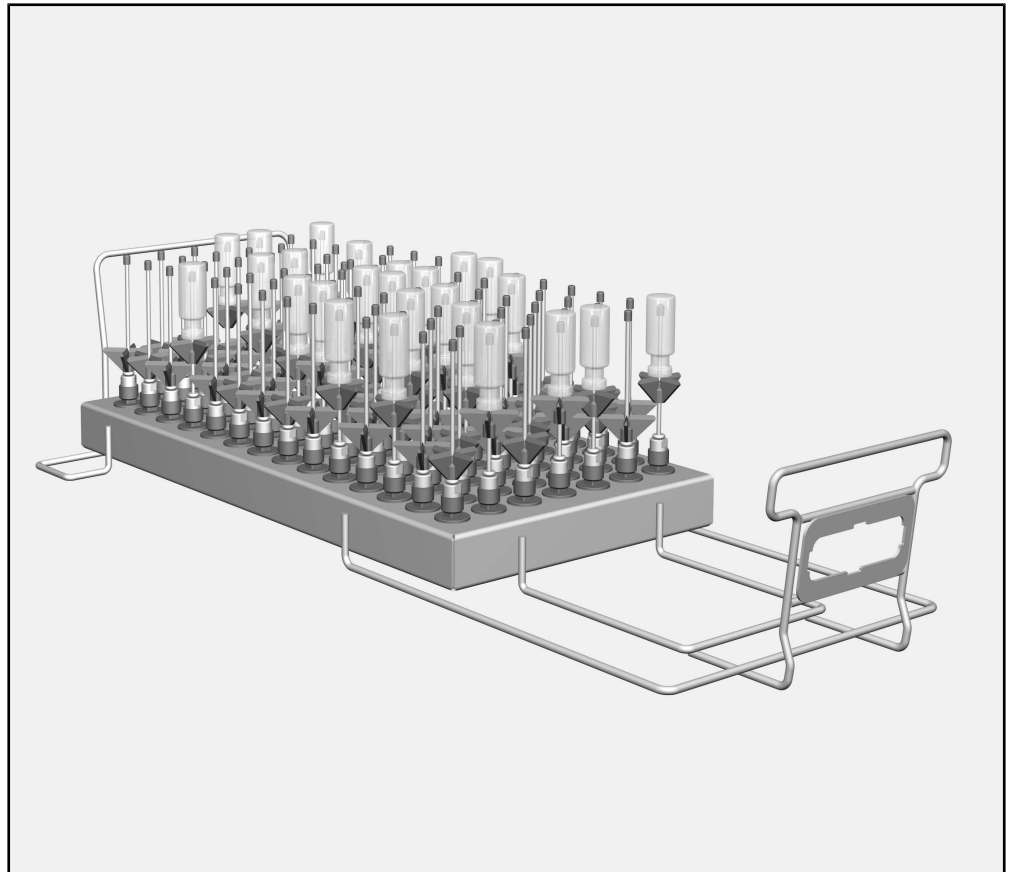

– Modul A 605, höjd 160 mm, bredd 255 mm, djup 611 mm

Modulen passar diskgoods med en maximal diameter på 20 mm och en maximal höjd på 160 mm.

I leveransen ingår – 98 x ID 110, injektordysa med plaststöd, längd 110 mm, Ø 2,5 mm

Transportförpackning Förpackningen skyddar mot transportskador. Förpackningsmaterialen är valda med hänsyn till miljön och är därför återvinningsbara.

Förpackning/emballage som återförs till materialkretsloppet innebär minskad råvaruförbrukning och mindre mängder avfall.

sv - Säkerhetsanvisningar och varningar

Läs noga igenom bruksanvisningen innan du använder denna diskhållare. På så vis undviker du personskador samt skador på diskhållaren.
Spara bruksanvisningen.

 Beakta diskdesinfektorns bruksanvisning, särskilt säkerhetsanvisningarna och varningarna.

- ▶ Modulen får endast användas på det sätt som beskrivs i bruksanvisningen. Komponenter som till exempel dysor får bara bytas ut mot tillbehör från Miele eller reservdelar i original. Alla andra användningar, ombyggnader och förändringar är otillåtna och eventuellt farliga.
- ▶ Innan nya insatser används måste de rengöras i diskdesinfektorn utan diskgoods.
- ▶ Kontrollera alla diskhållare dagligen enligt anvisningarna i avsnittet "Underhållsåtgärder" i maskinens bruksanvisning.
- ▶ Rengör endast diskgoods som av tillverkaren deklarerats som maskinellt disk- och desinfektionsbara och beakta dennes rengöringsanvisningar.
- ▶ Glas som går sönder kan leda till allvarliga skador. Diskgoods med glassprickor ska inte rengöras i maskinen.
- ▶ Sätt bara in tomma moduler utan diskgoods i vagnarna. Kontrollera fastsättningen varje gång innan diskgodset sätts in. Allt diskgoods måste vara utplockat innan modulerna tas ut. Om detta inte görs så är det lätt hänt att något går sönder och du kan råka skära dig på vassa glaskanter.
- ▶ Rengöringsresultatet för diskgodset ska kontrolleras vid behov och detta inte bara visuellt.

Miele ansvarar inte för skador till följd av att säkerhetsanvisningar och varningar inte har följts.

Insättning och uttag av modulerna beskrivs i vagnens bruksanvisning.

Kontrollera vid placering av instrument och före varje programstart

- Är spolanordningarna, som till exempel spolhylsor och munstycken ordentligt fastskruvade?

⚠ För att spoltrycket ska vara tillräckligt standardiserat för alla spolanordningar måste alla skruvanordningar förses med dysor, adaptrar, spolhylsor eller blindskruvar.

Inga skadade spolanordningar som till exempel dysor, adaptrar eller spolhylsor får användas.

Spolanordningar utan diskgoods behöver inte ersättas med blindskruvar.

- Är modulen korrekt ansluten till diskhållarens vattenanslutning?

Placera diskgoods

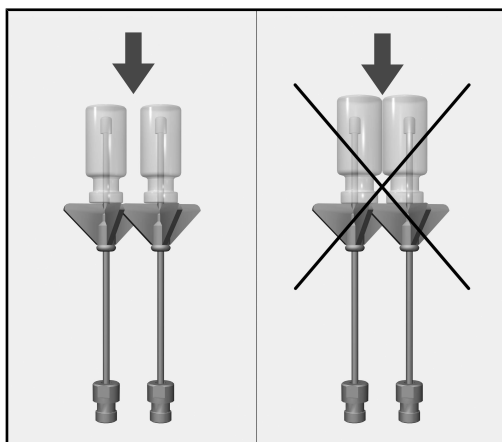

De enskilda glasen får inte komma åt varandra.

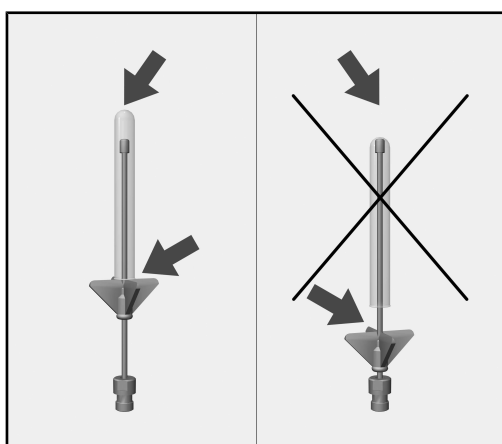

Om dysans spets ligger mot glasbotten, flytta plaststödet uppåt.

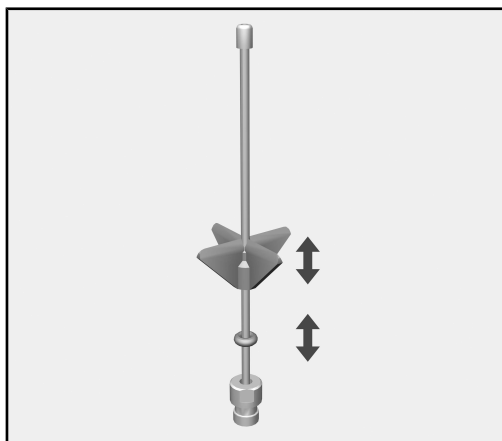

- Flytta stödet till önskad höjd. Använd en spetstång vid behov.
- Flytta o-ringen till plaststödet för att säkra positionen.

Uyarılar

⚠ Uyarılar güvenlik ile ilgili bilgiler içerirler. Olası bedensel yaralanmalara ve mal zararlarına dikkat çekerler. Uyarıları dikkatle okuyunuz ve içerdikleri işlem talimatları ve davranış kurallarını dikkate alınız.

Önemli notlar

Önemli notlar bilhassa dikkate alınması gereken bilgiler içerir.

Ek bilgiler ve açıklamalar

İlave bilgiler ve açıklamalar basit bir çerçeve içinde gösterilir.

İşlem adımları

Her bir işlem adımının önünde siyah bir kare işareti bulunur.

Örnek:

- Ok tuşlarıyla bir seçenek belirleyiniz ve bu ayarı OK ile kaydediniz.

Ekran

Ekranında gösterilen ifadeler, ekran yazısı olarak geliştirilmiş olan özel bir yazı fontu ile gösterilir.

Örnek:

Ayarlar  Menüsü.

Bu modül yardımıyla makineyle yeniden işlenebilir laboratuvar cam malzemeleri ve laboratuvar aletleri yeniden kullanım için bir Miele Yıkama ve Dezenfeksiyon makinesinde işlenebilir. Buna ilişkin olarak yıkama ve dezenfeksiyon makinesinin kullanım kılavuzunun yanı sıra tıbbi ürün üreticileri veya laboratuvar cam malzemeleri ve laboratuvar aletleri üreticileri tarafından verilen bilgiler de dikkate alınmalıdır.

A 605 modülü santrifüj tüpleri, flakonlar, fraksiyon toplayıcılar için test tüpleri veya otomatik numune alıcı tüplerine yöneliktir.

Modül, A 503 mobil raf ünitesine takılabilir.

Kullanım kılavuzunun bundan sonraki bölümlerinde Yıkama ve Dezenfeksiyon Makinesi, Yıkama Makinesi olarak anılacaktır. Yeniden kullanım için işlemden geçirilebilir laboratuvar cam malzemeleri ve laboratuvar aletleri bu kullanım kılavuzunda, daha ayrıntılı bir tanım yapılmadıkça, genel olarak yıkanacak malzeme olarak tanımlanacaktır.

Sorular ve Teknik Problemler

Sorularınız veya teknik problemler için lütfen Miele'ye başvurunuz. İletişim bilgilerinizi otomatik yıkama makinenize ait kullanım kılavuzunun arka sayfasında veya www.miele.com.tr adresinde bulabilirsiniz.

Yük taşıyıcı

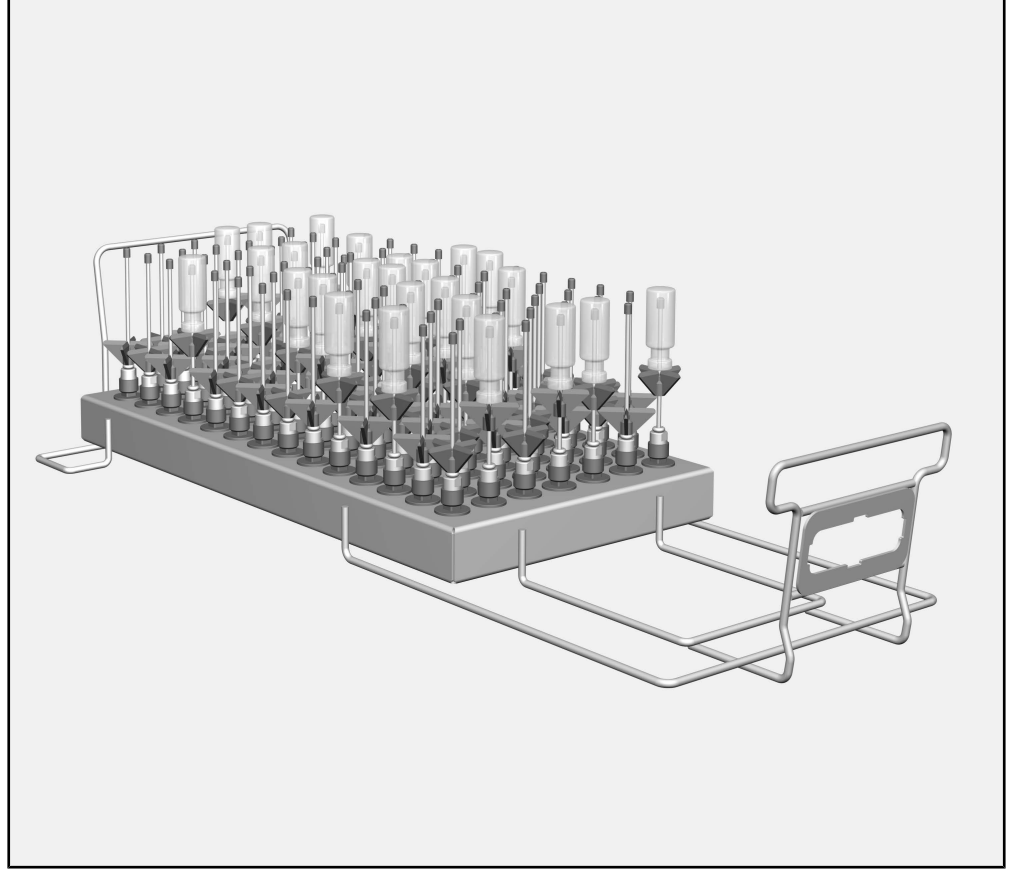

– Modül A 605, yükseklik 160 mm, genişlik 255 mm, derinlik 611 mm
Modül azami 20 mm çapa ve 160 mm yüksekliğe sahip malzemeler için uygundur.

Teslimat kapsamında şunlar bulunur:

Ambalajın Elden Çıkarılması

– 98 x ID 110, Plastik korumalı enjektör kovanı, uzunluk 110 mm, Ø 2,5 mm

Ambalaj nakliye sırasında meydana gelebilecek hasarlardan korur. Ambalaj malzemesi tasfiyeye yönelik olarak çevre dostu malzemelerden seçilmiştir ve geri dönüştürülebilir.

Ambalajın malzeme döngüsüne geri kazandırılması hammadde tasarrufu sağlar ve atık oluşumunu azaltır.

Yük taşıyıcıyı kullanmadan önce kullanım kılavuzunu dikkatli bir şekilde okuyunuz. Bu bilgiler sayesinde kendinizi korumuş olur ve yük taşıyıcıda oluşabilecek zararların önüne geçersiniz. Bu kullanım kılavuzunu özenle saklayınız.

⚠ Otomatik yıkama makinesinin kullanım kılavuzunu ve özellikle Güvenlik Talimatları ve Uyarılar bölümünü mutlaka dikkate alınız.

- ▶ Modülün sadece kullanım kılavuzunda belirtilen uygulama alanında kullanılmasına izin verilir. Püskürtme uçları gibi bileşenler sadece Miele aksesuarları veya orijinal yedek parçaları ile değiştirilmelidir. Tüm diğer kullanımlar, modifikasyonlar ve değişiklikler yasaktır ve tehlikeli olmaları mümkündür.
- ▶ Yeni yük taşıyıcılar ilk kullanımdan önce malzemesiz olarak otomatik yıkama makinesinde yıkanmalıdır.
- ▶ Tüm yük taşıyıcıları her gün, otomatik yıkama makinenizin kullanım kılavuzunda “Bakım Önerileri” bölümünde açıklandığı şekilde kontrol ediniz.
- ▶ Sadece üreticileri tarafından yeniden kullanım için makinede işlenebilir olduğu beyan edilmiş olan malzemeleri yıkayınız ve özel işlem talimatlarını dikkate alınız.
- ▶ Doldurma ve boşaltma sırasında cam kırılması, tehlikeli yaralanmalara yol açabilir. Hasarlı cam malzemeler yıkama makinelerinde işleme tabi tutulmamalıdır.
- ▶ Mobil raf ünitesine sadece içinde malzeme bulunmayan boş modüller takınız. Doldurmadan önce modüllerin doğru kenetlenip kenetlenmediğini kontrol ediniz. Modüllerin çıkarılmadan önce tamamen boşaltılmış olması gerekir. Dolu modüllerin takılması veya çıkarılması sırasında malzemeler zarar görebilir ve örneğin cam kırılması durumunda yaralanmalar meydana gelebilir.
- ▶ Yıkama sonucu sadece görsel kontrole değil, gerekmesi halinde özel bir kontrole de tabi tutulmalıdır.

Miele, güvenlik talimatları ve uyarıların dikkate alınmaması sonucunda ortaya çıkan zararlardan sorumlu tutulamaz.

Modülün takılması ve çıkarılması mobil raf ünitesinin kullanım kılavuzunda açıklanmıştır.

Yükleme sırasında ve program başlatılmadan önce şunları kontrol ediniz:

- Sulama manşonları ve püskürtme uçları gibi yıkama donanımları sıkıca vidalanmış mı?

⚠ Yıkama donanımlarının hepsine yeterli standartta yıkama basıncı sağlamak için vidalı bağlantılar püskürtme uçları, adaptörler, sulama manşonları veya kör tapalar ile donatılmış olmalıdır. Püskürtme uçları, adaptörler veya sulama manşonları gibi hasarlı yıkama donanımları kullanılmamalıdır.

Yıkanacak malzeme konulmamış yıkama donanımlarının kör vidalar ile değiştirilmesine gerek yoktur.

- Takılan modül yük taşıyıcının su girişine doğru bağlanmış mı?

Yıkanacak malzemelerin yerleřtirilmesi

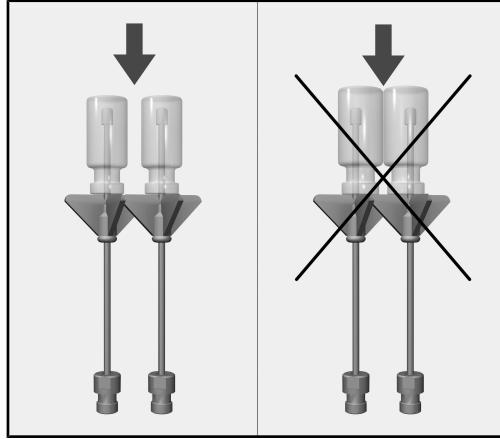

Cam malzemeler birbirlerine temas etmemelidir.

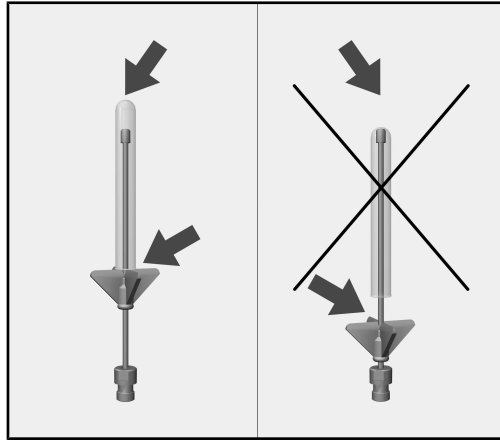

Eđer enjektör ucu cam tabana temas ediyorsa, plastik destek yukarıya dođru kaydırılmalıdır.

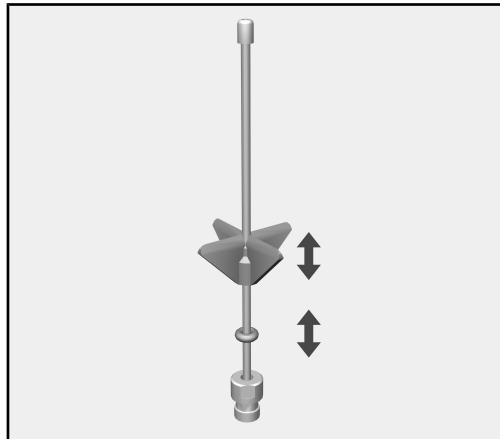

- Bunun için plastik desteđi istenen yüksekliđe kaydırınız. Gerekirse bir kargaburun kullanınız.
- Konumu sabitlemek için O-halkasını desteđe kadar kaydırınız.

Застереження

 Позначені значком вказівки містять важливу для техніки безпеки інформацію, що попереджає про небезпеку отримання травм персоналом і можливості матеріального збитку. Уважно прочитайте заходи безпеки та дотримуйтесь вимог експлуатації та правил поведінки.

Вказівки

Вказівки містять інформацію, на яку варто звертати особливу увагу.

Додаткова інформація та коментарі

Додаткова інформація та коментарі представлені у вузькій рамці.

Етапи управління

Перед описом кожної дії стоїть значок у вигляді чорного квадрата.

Приклад:

■ Оберіть опцію за допомогою стрілок і збережіть за допомогою ОК.

Дисплей

Інформація, що з'являється на дисплеї, відображається особливим шрифтом, який має дисплейний вигляд.

Приклад:

Меню Установки .

За допомогою цього модуля можна механічним способом обробляти лабораторні скельця й інструменти багаторазового використання в автоматі для миття й дезінфекції від Miele. Для цього слід ознайомитися з інструкцією з експлуатації автомата для миття та дезінфекції, а також дотримуватись інформації виробників лабораторних скелець та інструментів.

Модуль А 605 призначений для обробки трубок центрифуги, пробірок, реагентних скелець для збірника фракцій або трубок автоматичного пробовідбірника.

Модуль можна вставити у візок А 503.

У подальшому прилад в цій інструкції дезінфектор називається автоматом для миття. Лабораторне скло та устаткування, призначене для повторного використання, в цих інструкціях з експлуатації позначається загальним поняттям «матеріал» в тих випадках, коли їх назва не дається точніше.

Питання й технічні проблеми

У разі виникнення питань або технічних проблем звертайтеся до компанії Miele. Контактні дані наведено на звороті інструкції з експлуатації автомата для миття або за веб-адресою www.miele-professional.com.

Піддон

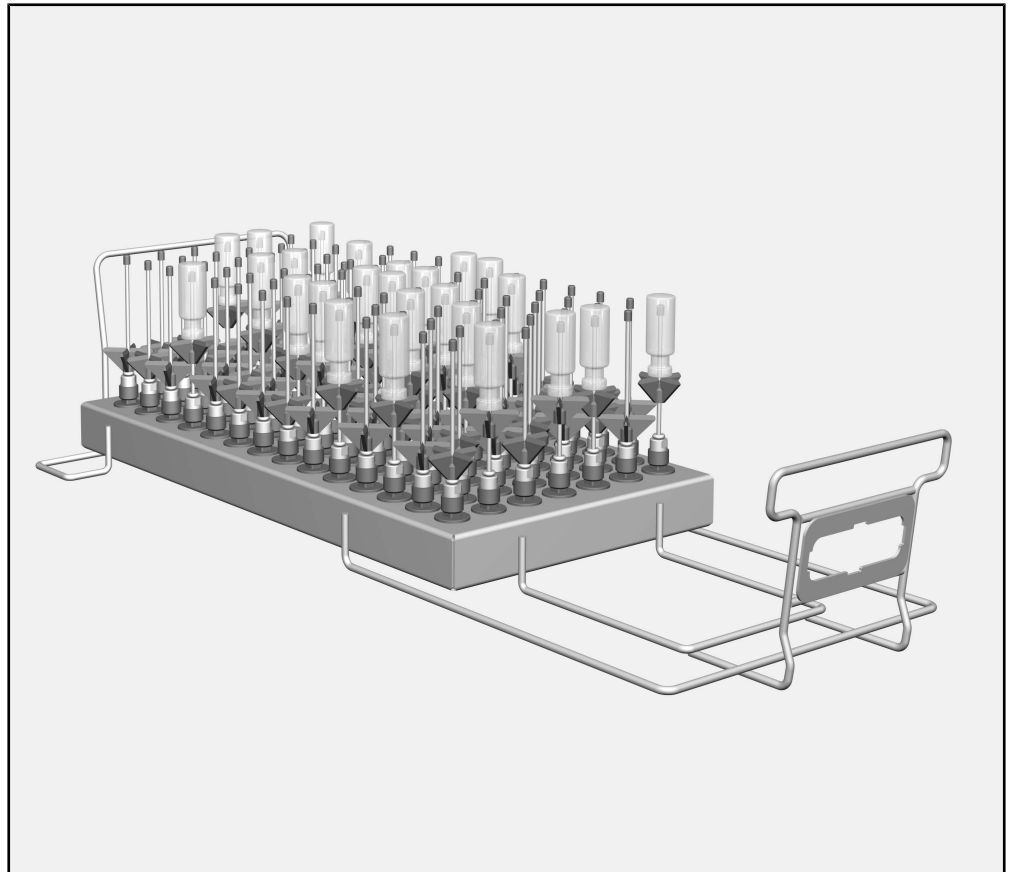

– Модуль А 605, висота 160 мм, ширина 255 мм, глибина 611 мм
Модуль призначений для інструментарію з максимальним діаметром 20 мм і максимальною висотою 160 мм.

До комплекту постачання входять:

Утилізація транспортувальної упаковки

– 98 x ID 110, інжекторне сопло з пластмасовою опорою, довжиною 110 мм, Ø 2,5 мм

Упаковка захищає від пошкоджень під час транспортування. Матеріали, з яких виготовлена упаковка, безпечні для навколишнього середовища й легко утилізуються, тому підлягають переробці.

Повернення упаковки для її вторинної переробки дозволяє економно витратити сировину та зменшувати кількість відходів. Ваш продавець забере упаковку.

Перед використанням піддона уважно прочитайте цю інструкцію з експлуатації. Так можна запобігти травмуванню та пошкодженню піддона.
Зберігайте інструкцію з експлуатації в надійному місці.

 **Обов'язково дотримуйтесь інструкції з експлуатації автомата для миття, особливо наведених у ній заходів безпеки та застережень.**

- ▶ Модуль дозволений для застосування виключно в тих цілях, які визначені інструкцією з експлуатації. Деталі, наприклад, форсунки, необхідно замінювати лише додатковим устаткуванням від Miele або оригінальними запчастинами. Будь-яке інше використання, модифікації та зміни заборонені та можуть бути небезпечними.

- ▶ Перед першим використанням нові піддони потрібно промити в автоматі для миття, не завантажуючи їх інструментарієм для обробки.
- ▶ Щодня перевіряйте всі піддони, як описано в розділі «Заходи з обслуговування та ремонту обладнання» в інструкції з експлуатації Вашого автомата для миття.
- ▶ Обробляйте лише той матеріал, який відповідними виробниками декларується як придатний для машинної обробки, і врахуйте особливі вказівки з його обробки.
- ▶ Биття скла може призвести до небезпечних травм під час завантаження та розвантаження. Пошкоджений інструментарій зі скла не слід мити в автоматі для миття.
- ▶ Завжди вставляйте у візок тільки порожні модулі без інструментарію для обробки. Перед кожним завантаженням перевірте правильність кріплення.
Перед вийманням модулі необхідно повністю спорожнити від інструментарію.
Під час установки та виймання укомплектованих модулів інструментарій можна пошкодити, і, наприклад, у випадку биття посуду можна поранитися.
- ▶ У певних випадках результат обробки піддається спеціальній, а не тільки візуальній перевірці.

Компанія Miele не може нести відповідальності за пошкодження, причиною яких стало ігнорування вищенаведених заходів безпеки та застережень.

Процес установки та виймання модулів описано в інструкції з експлуатації візка.

Під час кожного завантаження та перед запуском програми перевіряйте:

- Чи надійно прикручені мийні пристрої, наприклад, промивні втулки і сопла?

 Щоб усі мийні пристрої забезпечували достатній стандартний тиск миття, для всіх різьбових насадок мають бути передбачені форсунки, адаптери, втулки або нарізні заглушки. Не користуйтеся пошкодженими мийними пристроями, зокрема форсунками, адаптерами або втулками.

Мийні пристрої без вставленого в них інструментарію для обробки не можна замінити нарізними заглушками.

- Чи правильно під'єднано використовуваний модуль до системи водопостачання піддона?

Розміщення матеріалу, що оброблюється

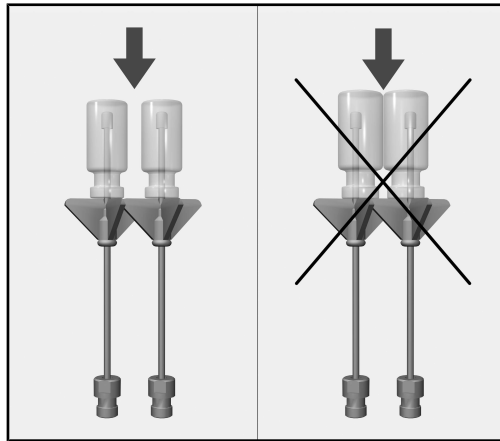

Окремі колби не мають торкатися одна до одної.

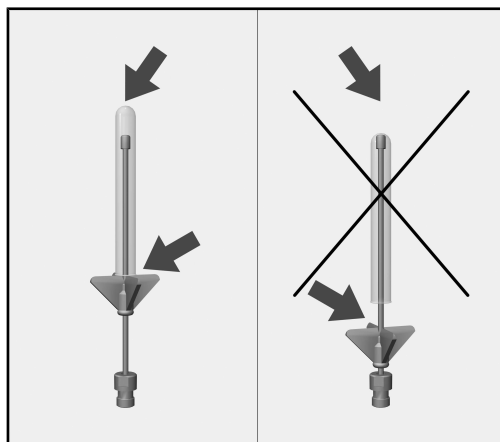

Якщо наконечник форсунки впирається у дно колби, пластмасову опору слід посунути вгору.

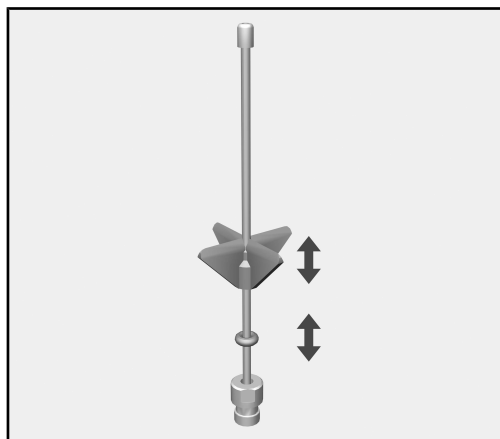

- Для цього перемістіть пластмасову опору до потрібної висоти. За потреби скористайтесь плоскогубцями.
- Підтягніть ущільнювальне кільце круглого перетину до опори, щоб зафіксувати її положення.

重要警告

⚠ 重要安全信息在带有警告符号的厚边框中突出显示。这些信息旨在提醒您会发生人身伤害或财产损失的潜在危险。
仔细阅读这些警告注意事项，并遵守所描述的程序说明和操作规程。

注意事项

必须遵守厚边框中突出显示的特别重要信息。

其他信息和注释

在简框内包含其他信息和注释。

操作步骤

操作步骤以黑色正方形号点句表示。

示例：

■使用箭头按钮选择某个选项，然后点击*确定*保存您的选择。

显示屏

在显示屏消息中会显示某些功能，所采用的字体与显示屏中显示的功能字体相同。

示例：

设置 菜单。

该模块可以用来在适用于实验室玻璃器皿和器具的 Miele 清洗消毒机中再处理可借由机器再处理的实验室玻璃器皿和器具。请遵循清洗消毒机的操作说明以及玻璃器皿和器具的制造商说明，以了解如何使用机器再处理物品。

A 605 模块专为再处理离心管、小药瓶、馏分收集器的试管和自动进样器管而设计。

该模块可以用于 **A 503** 移动装置。

清洗消毒机在操作说明中通常被称为“机器”。如果没有更密切的定义，可进行再处理的实验室玻璃器皿和器具被称为“物品”。

查询和技术问题

若您有任何疑问或需要探讨任何技术问题，请联系 Miele。详细联系信息可见清洗消毒机操作说明书的背面，或访问网站：www.miele-professional.com。

负载支架

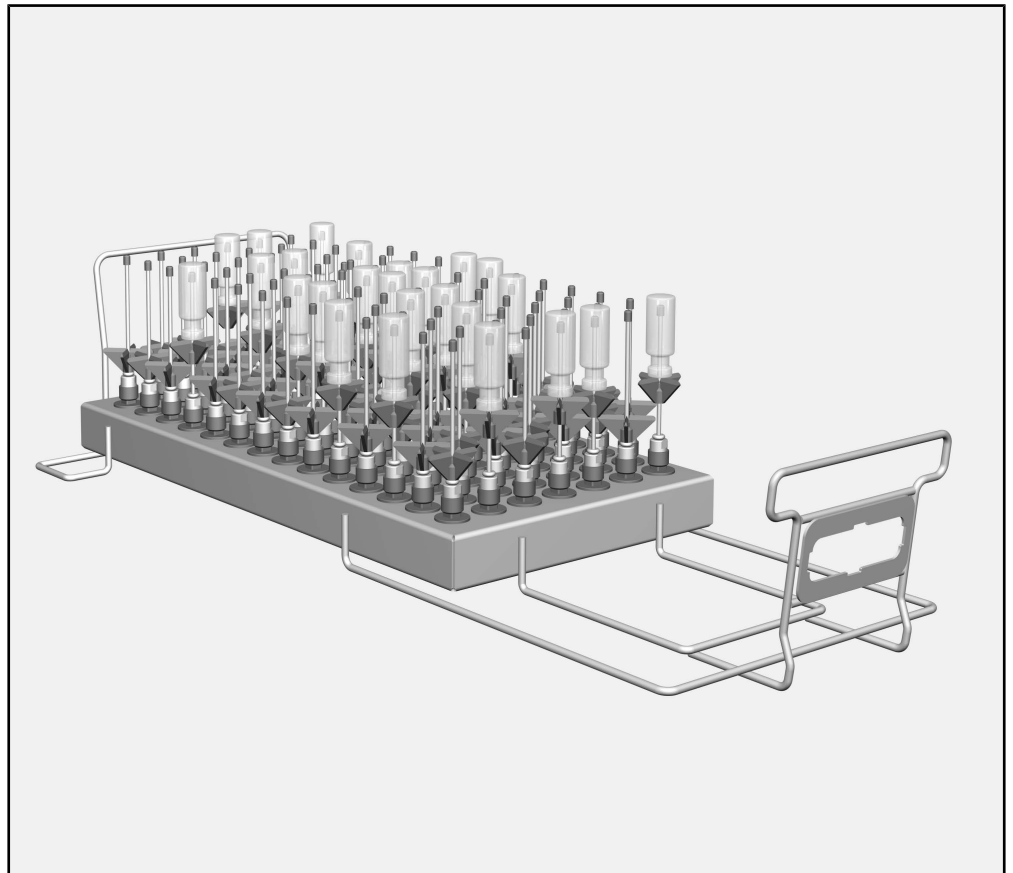

- A 605 模块，高 160 毫米，宽 255 毫米，深 611 毫米
该模块适合最大直径为 20 毫米、最大高度为 160 毫米的物品。

提供的物品

- 带塑料支架的 98 x ID 110 注射器喷嘴。长 110 毫米，直径为 2.5 毫米

包装材料的处理

此包装旨在防止在运输过程中损坏。所用的包装材料选用在处置时对环境无害的材料，应被回收利用。

回收包装可减少制造过程中原材料的使用，并减少垃圾填埋场的废料量。

使用此负载支架前请仔细阅读操作说明。这将有助于保护使用者免受个人伤害，并且保护负载支架免受损伤。
将这些操作说明保存在安全位置。

 同时，还请阅读清洗消毒机操作说明书，尤其要注意警告和安全说明。

- ▶ 该模块仅获准用于操作说明中指定的应用。喷嘴等组件仅可以使用 Miele 配件或正版 Miele 原装备件进行更换。禁止修改或改造或将其用于预期外用途，这样可能会造成危险。
- ▶ 首次使用前，全新的负载支架必须在无负载的前提下于清洗消毒机中清洗干净。
- ▶ 根据电器操作说明中的“维护”章节的描述，每天检查电器上的所有负载载体。
- ▶ 只有制造商声明的、适合机器再处理的物品才能进行处理。必须遵守制造商的特定再处理说明。
- ▶ 若在装取玻璃器皿时发生破损，可能会造成重伤。不得将损坏的玻璃物品放在机器中再处理。
- ▶ 仅将空的无负载模块放在移动装置中。装载前请检查模块是否已适当接合。
取出模块前必须将模块彻底清空。
将负载模块放入移动装置或是取出可能会对洗涤量造成损害，并且在玻璃器皿破碎的情况下造成人员伤害。
- ▶ 必要时，还可采用适当的检测方法对再处理效果进行检查，而不仅仅是通过目视检查。

对于因不遵守这些警告和安全说明而造成电器损坏的情况，Miele 概不负责。

装载厢的操作说明描述了如何插入和取出模块。

在向机器中放入物品之前及在启动某个程序之前

- 检查冲洗套管和注射器喷嘴等配件是否牢固地旋入到位。

⚠ 确保所有螺旋式连接器都配有注射器喷嘴、适配器、冲洗套管或盲塞，以保证使用中的所有配件都供应有充足的标准化压力。不得使用已损坏的配件，如注射器喷嘴、适配器和冲洗套管。

未配有洗涤物品的配件无需更换盲塞。

- 模块是否已适当地对接负载支架的供水系统？

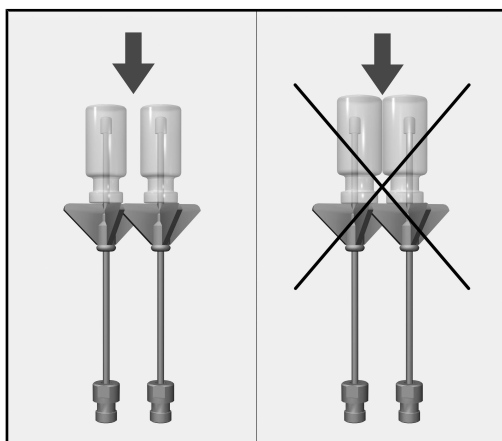

玻璃器皿间不得相互碰撞。

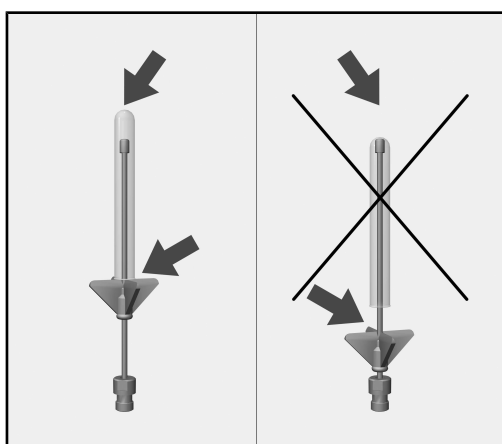

如果注射器喷嘴端碰到玻璃器皿底部，则需将塑料支架向上推。

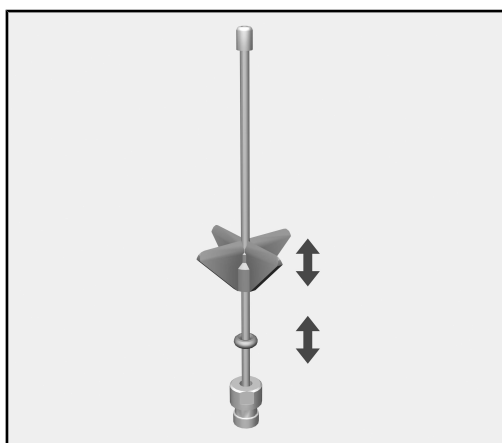

- 将塑料支架向上推到所需的高度。如有必要，使用一对尖头钳来操作。
- 将 O 形环向上推到塑料支架位置，以将其固定到位。

Manufacturer:

Miele & Cie. KG
Carl-Miele-Straße 29
33332 Gütersloh
Germany

Manufacturing site:

Miele & Cie. KG
Mielestraße 2
33611 Bielefeld
Germany

Internet: www.miele.com/professional